

Spezial-KINGFIRE-Seitenwanddämmset für: KINGFIRE GRANDE SC, CLASSICO S, RONDO SC, LINEARE SC

Montageanleitung

Nachdruck und Vervielfältigung auch auszugsweise nur mit Genehmigung der Schiedel GmbH & Co. KG.
 Technische Änderungen, Satz- und Druckfehler vorbehalten. KFS16.4.3.DA.0424 ersetzt KFS16.4.2.DA.0321. Art.-Nr.: 94000006
 4 10 49 7 2 3 1 0 1 4 6 8 6 1

WICHTIG!

Das Spezial-KINGFIRE-Seitenwanddämmset kann wahlweise links oder rechts sowie beidseitig am KINGFIRE GRANDE SC, CLASSICO S, RONDO SC, LINEARE SC eingesetzt werden.

Eine Befestigung durch Aufkleben oder Annageln an den Seitenflächen der Feuerstätte ist nicht gestattet!

Zwischen der eingebauten Spezial-KINGFIRE-Seitenwanddämmung und der bauseitigen Wand/Feuerstättenseitenwand darf kein Luftspalt (Hohlraum) entstehen!

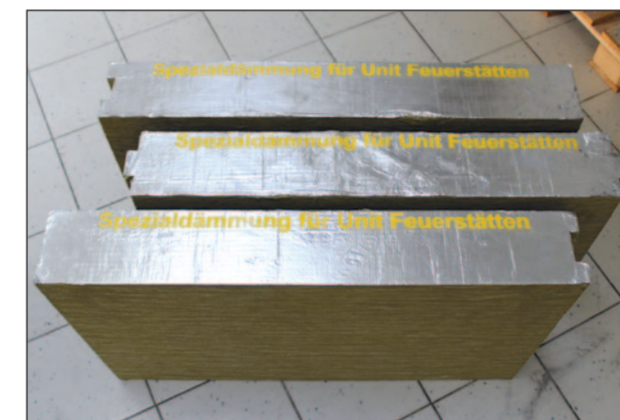

- Lieferumfang:**
- 2 x Spezial-Seitenwand-Nutdämmplatte, 60x98 cm mit 20 mm Nutausbildung, Materialstärke 150 mm
 - 1 x Spezial-Seitenwand-Doppelfederdämmplatte, 60x93 cm mit je 20 mm Federausbildung, Materialstärke 150 mm

WICHTIG!

Für den KINGFIRE GRANDE SC ist die Verwendung des Spezial-Seitenwanddämmsets nur bei den unten abgebildeten Ausführungen möglich!

Bitte beachten Sie die Detailhinweise aus der Versetzanleitung KINGFIRE GRANDE SC!

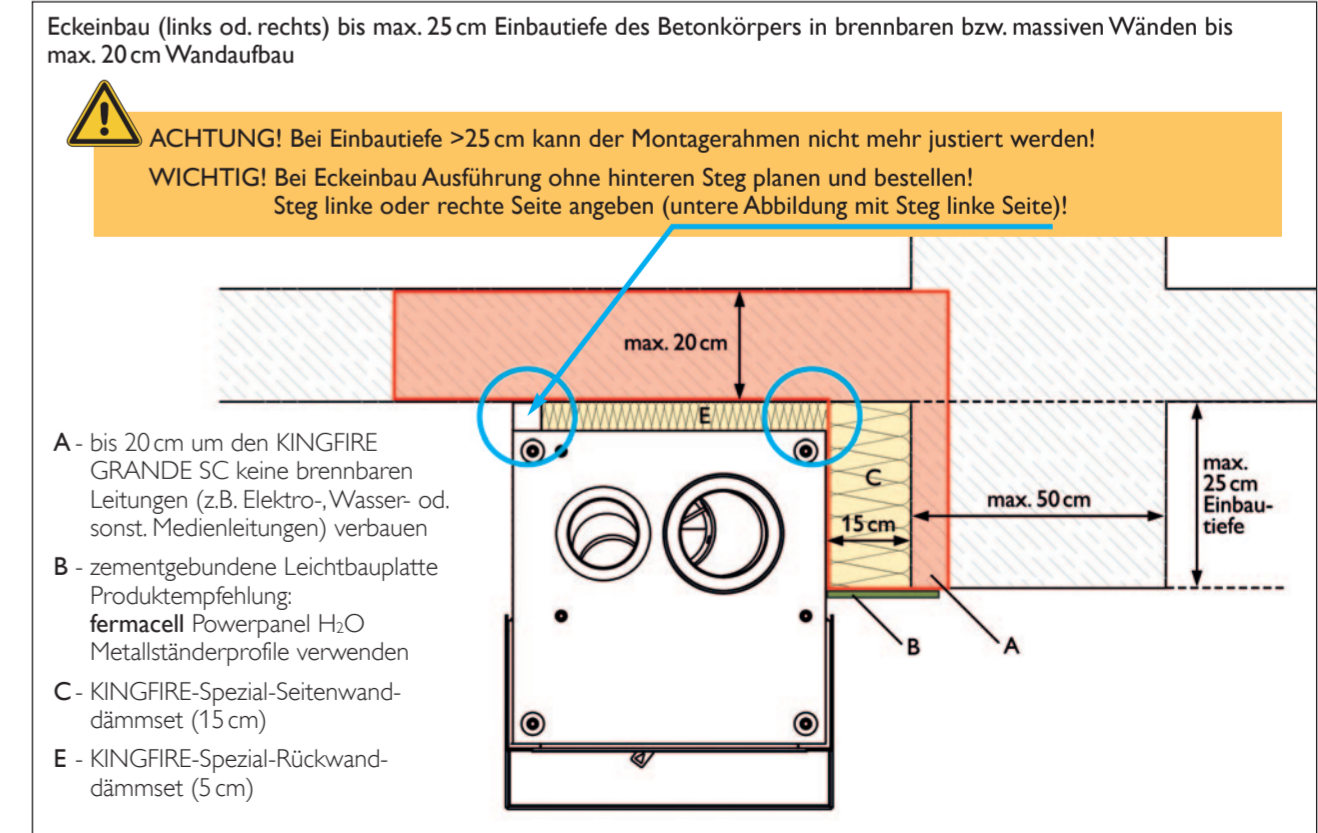
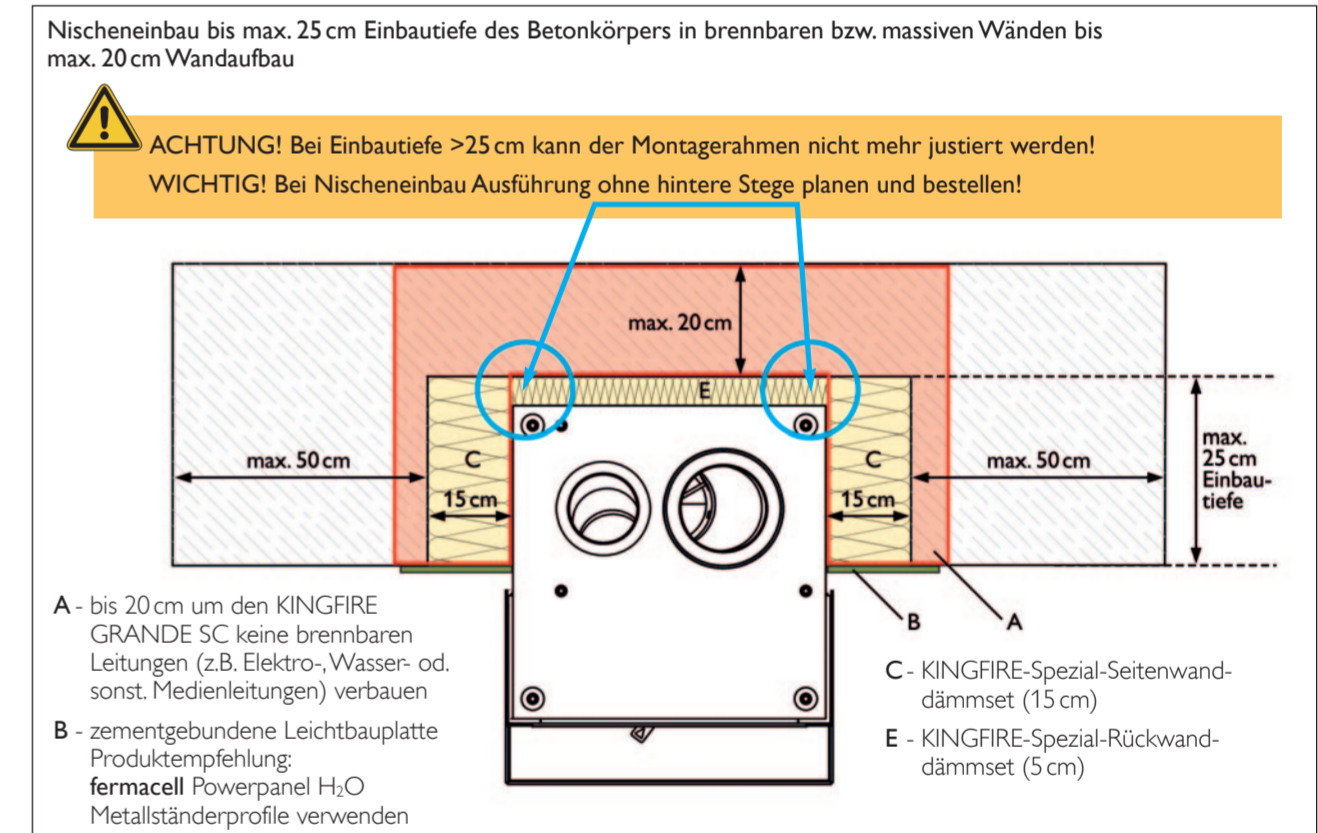
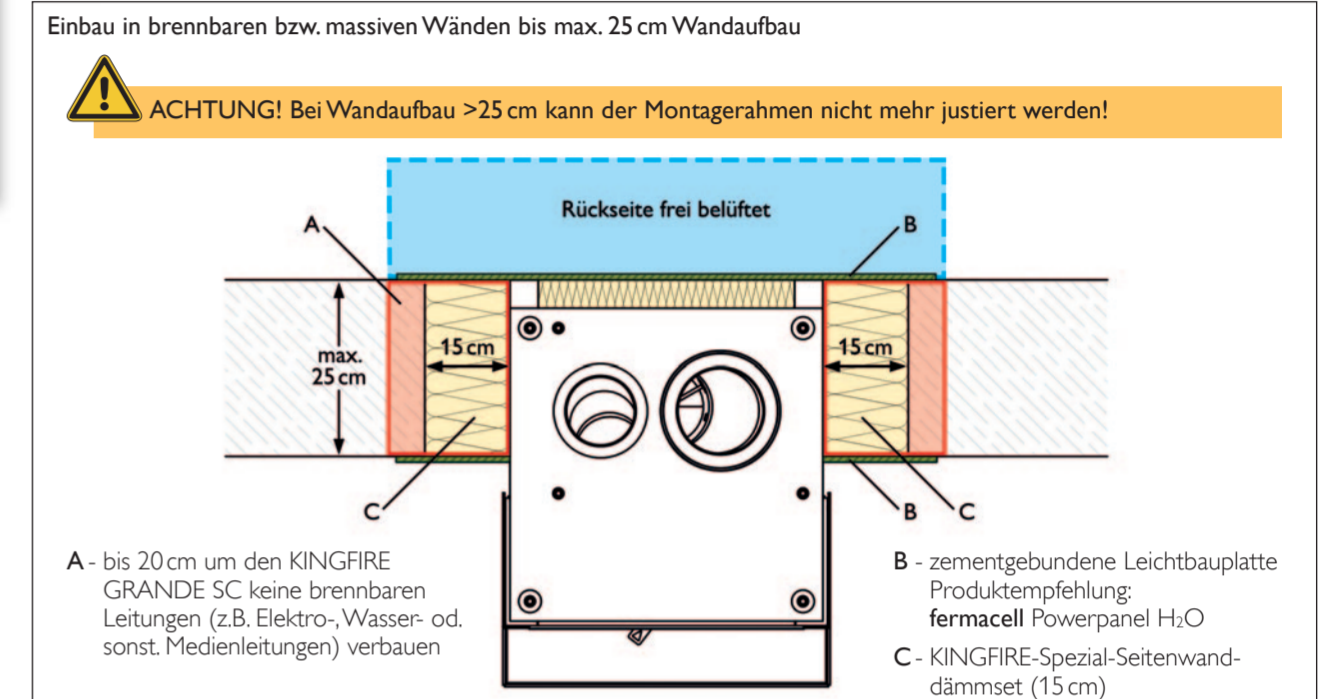

WICHTIG!



Für die Modelle KINGFIRE CLASSICO S, RONDO SC und LINEARE SC ist die Verwendung des Spezial-Seitenwanddämmsets nur bei den neben abgebildeten Ausführungen möglich!

Bitte beachten Sie die Detailhinweise aus der Versetzanleitung KINGFIRE CLASSICO S, RONDO SC, LINEARE SC!

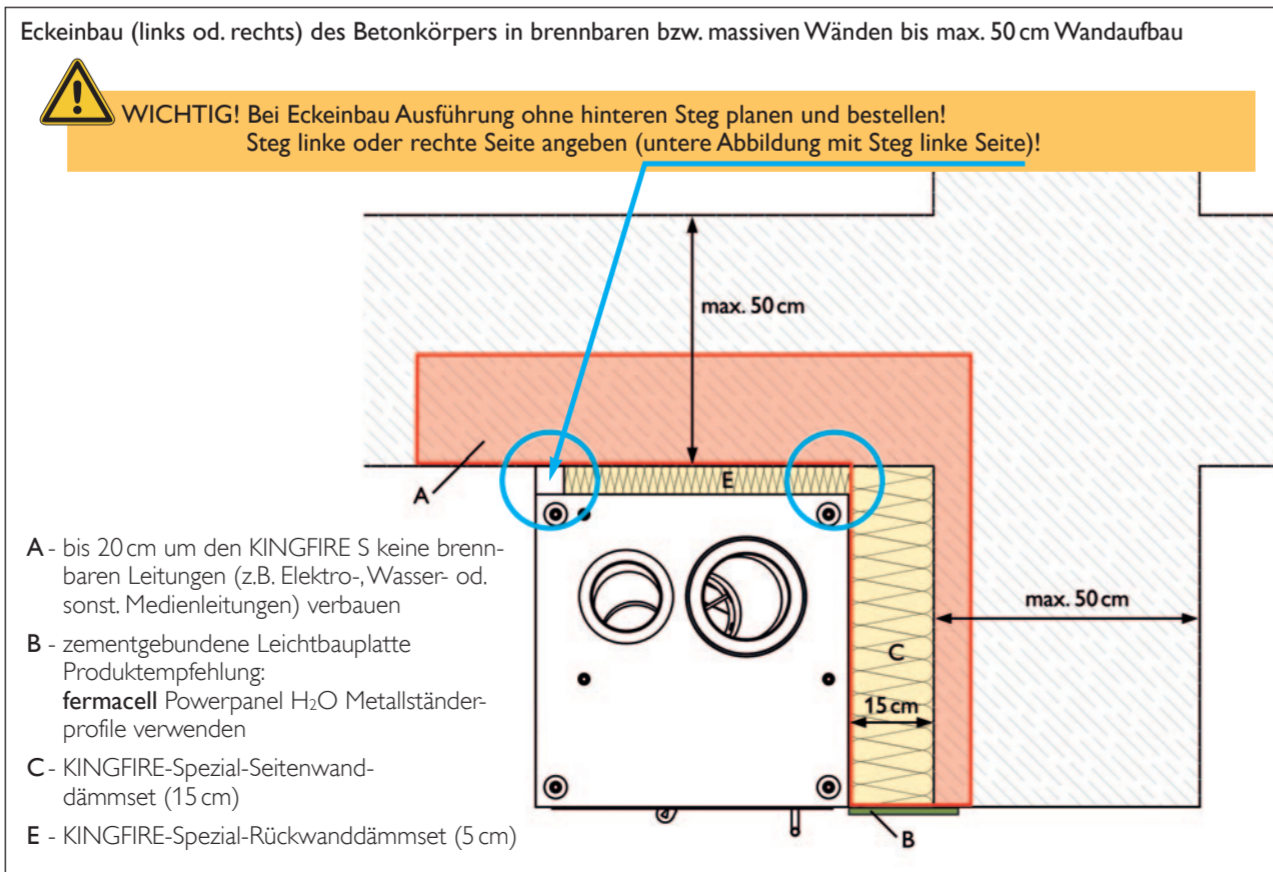
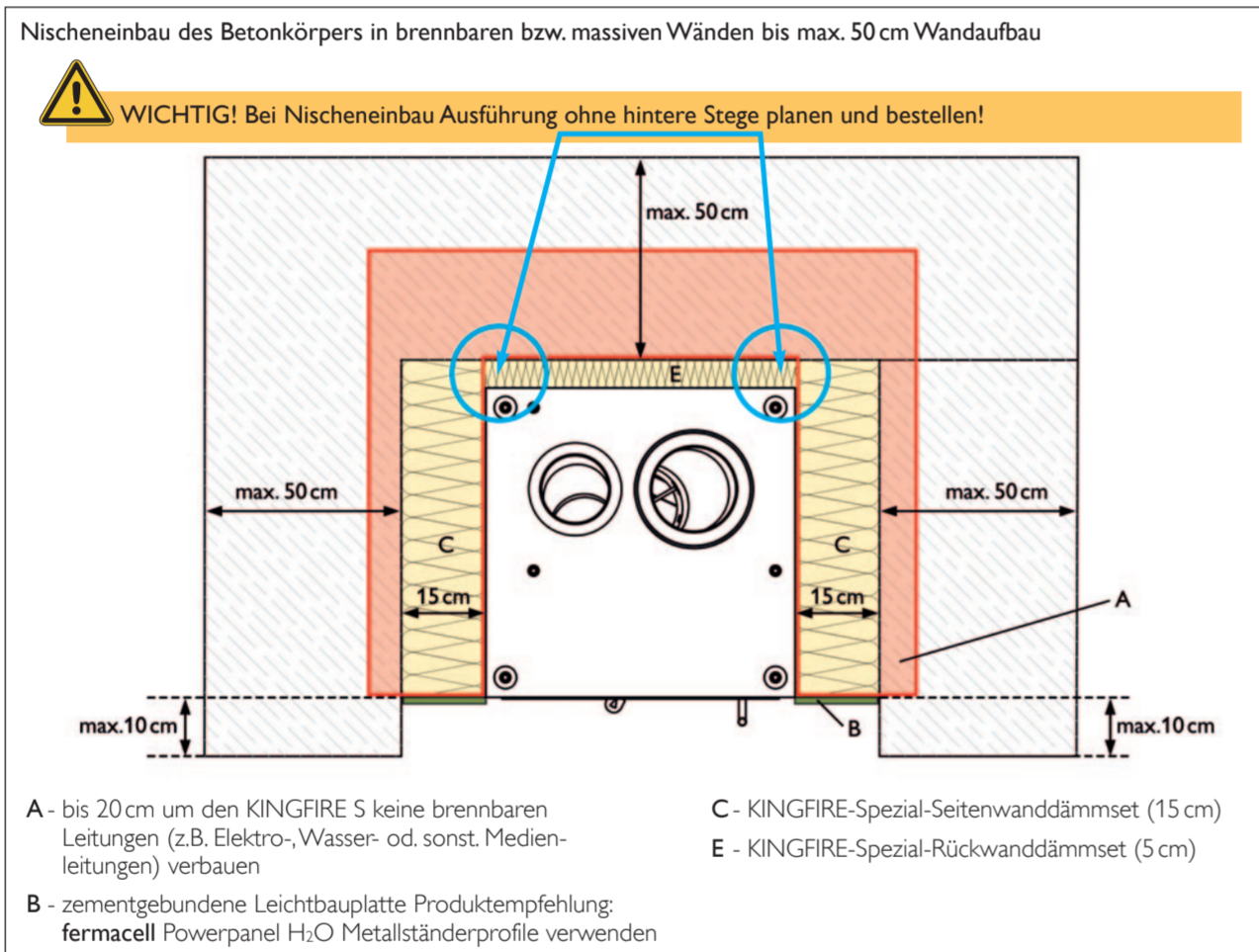
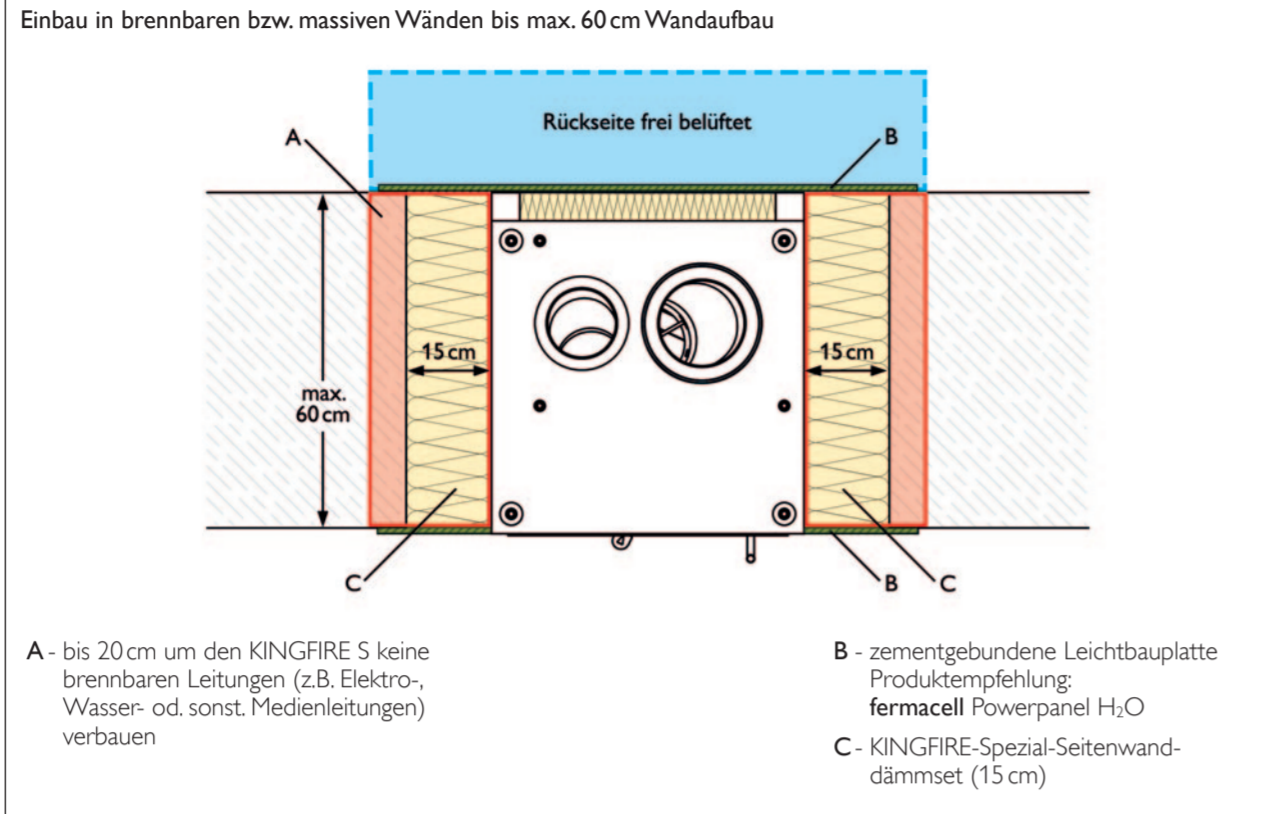

Montageausführung Spezial-KINGFIRE-Seitenwanddämmset im Zuge des Versetzvorganges für:
KINGFIRE GRANDE SC, CLASSICO S, RONDO SC, LINEARE SC



WICHTIG! Eine Befestigung durch Aufkleben an den Seitenflächen der Feuerstätte ist nicht gestattet!

Zwischen der eingebauten Spezial-KINGFIRE-Seiten- oder Rückwanddämmung und der bauseitigen Wand/Feuerstättenseitenwand darf kein Luftspalt (Hohlraum) entstehen!

WICHTIG! Bitte beachten! Beim Einbau in Wandecken ergibt sich ein seitlicher Abstand zur Ecke von, mind. 850 mm auf Grund des Strahlungsbereiches der Scheibe!

Folgender Strahlungsbereich der Sichtscheibe ist zu beachten:

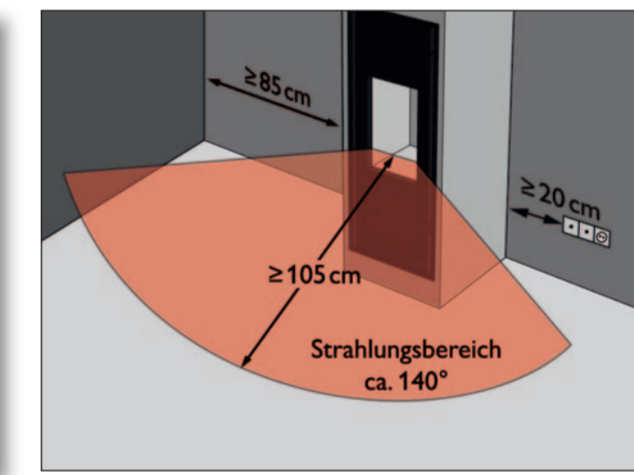

Strahlungsbereich für KINGFIRE CLASSICO S, RONDO SC, LINEARE SC

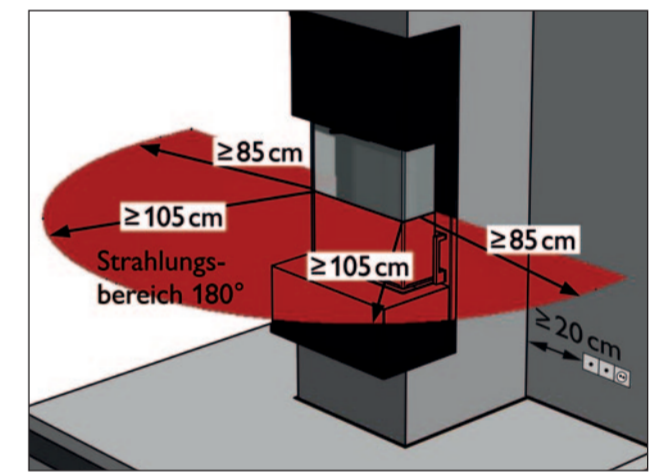

Strahlungsbereich für KINGFIRE GRANDE SC

Hinweise zum Arbeitsschutz!

Gefahren für Mensch und Umwelt

Mineralwolle-Dämmstoffe dieser Produktgruppe können dünne Fasern abgeben, die in der Lunge möglicherweise krebserzeugend wirken. Fasern können durch Einatmen in den Körper gelangen und zu Gesundheitsschäden führen. Durch größere Fasern bzw. Faserbruchstücke kann es zu mechanischer Einwirkung (Juckreiz) auf der Haut, den oberen Atemwegen und den Augen kommen!

Schutzmaßnahmen und Verhaltensregeln

Vermeiden Sie Berührungen mit den Augen und der Haut!

Nach Beendigung der Arbeit Staub mit Wasser abspülen und Kleidung wechseln. Freiliegende Hautpartien gründlich mit Seife abwaschen, ggf. Hautpflegemittel verwenden!



Augenschutz: Bei Überkopparbeiten und starker Staubentwicklung Schutzbrille mit Seitenschutz tragen.



Handschutz: Schutzhandschuhe z.B. aus Leder oder nitrilbeschichteter Baumwolle.



Atemschutz: Bei Tätigkeiten geringen Umfangs (Expositionskategorie E1/E2) wird die Verwendung von Halb-/Viertelmasken mit P2-Filter (weiß) bzw. von partikelfiltrierender Halbmaske FFP2 empfohlen.