

SCHIEDEL

Schiedel Parat

Monteringsinstruktion

våningshöga skorstensmoduler



SCHIEDEL
RONDO-PARAT

Schiedel Parat finns i färdiga längder från 1-6 meter. De kan levereras opputsade eller färdigputsade på en eller flera sidor. Om skorstenen är högre än 2 meter ovan yttertak bör färdigarmade skorstensmoduler beställas. Se sidan 6.

Generella anvisningar

Vi hänvisar här uttryckligen till gällande byggregler enligt Boverket såväl som tillhörande föreskrifter till förebyggande av olyckor.

OBS!

Använd endast Schiedel original wirefästen. Lyftkättingarna måste vara lika långa för att undgå att skorstensmodulerna hänger skevt vid nedsänkning. Alla fyra wirefästena i hörnen måste användas när skorstensmodulerna lyfts.

Denna anvisning kan användas även på andra dimensioner. Standard dimension är Ø 160 mm med utvändigt mått på mantel av 380x380 mm.

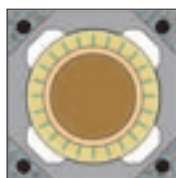

- Skorstensmodulerna lyfts enligt föreskrift av lastbilen med exempelvis gaffeltruck eller kran, och placeras på ett plant underlag.
- Wirefästena skruvas på för hand i alla fyra hörnen.
- Placera en spånskiva eller liknande under den nedre delen av skorstensmodulen för att undvika skador i samband med uppresning.
- OBS! De gula transportbanden skall inte kapas förrän skorstensmodulerna monteras samman i byggnaden.
- Alla de svarta transportbanden kapas utom de som håller lyftstöden (trä/frigolit) på plats.

- Lyftstöden och eventuell täckplast tas bort när väl skorstensmodulen är lyft och hänger fritt i vertikalt läge av lyftanordningen.
- På varje skorstensmodul medföljer en avlastningsläkt som ligger i en av luftkanalerna på toppen av skorstensmodulen. Denna placeras ovanpå det keramiska foderröret på den nedre skorstensmodulen före det att nästa skorstensmodul skall sänkas ned/monteras ovanpå den nedre.
- Anläggningsytan skall vara fri från smuts.
- Både det keramiska foderröret och yttermanteln monteras samman med Schiedel fogmassa (Schiedel Rapid).
- Varken isolering, luftkanal, armeringshål eller gänghylsor (används vid armering) skall påföras Scheidel fogmassa.
- Knuten som knyts på de gula transportbanden mellan varje skorstensmodul skall knytas med dubbelknut eller liknande.
- Dragplugg brukas vid montering av två skorstensmoduler på varandra genom att dras uppåt med hjälp av det gula transportbandet, som vid behov kan fästas till en av lyftkättingarna på kranen för att dras uppåt.
- Vid armeringssäkrad sammankoppling måste man komma åt spänningsmekanismen från alla fyra sidorna.
- Täck alltid skorstensmodulerna om installationen avbrytas under kortare eller längre tid.
- När yttertemperaturen är lägre än +5°C bör skorstensmodulen tätas i toppen och varm luft tillförs genom sotluckan för att säkerställa härdningen av fogmassan.

BJÄKLAGSGENOMFÖRINGAR

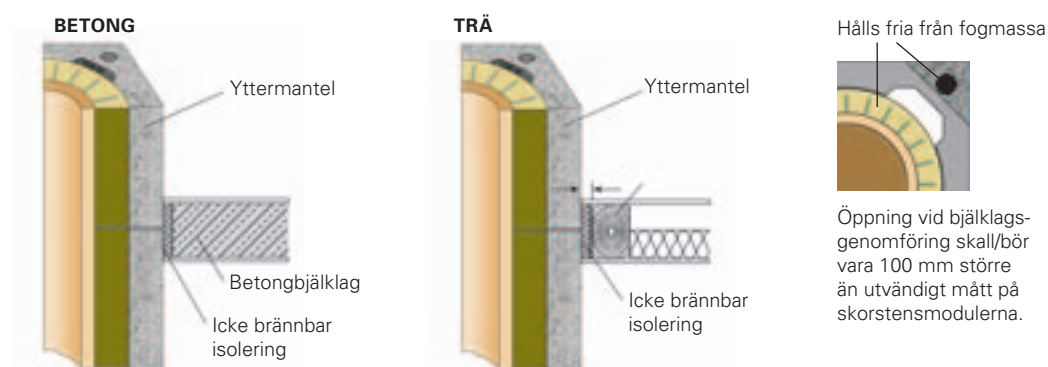

1. Startmodul

OBS!

Använd endast Schiedel original wirefästen.
Lyftkättingarna måste vara lika långa för att undgå att skorstensmodulerna hänger skevt vid nedsänkning. Alla fyra wirefästena i hörnen måste användas när skorstensmodulerna lyfts.

Skorstensmodulerna måste alltid lyftas i enlighet med denna monteringsinstruktion (vinkeln på lyftkättingarna måste vara mindre än 60° (se bild)

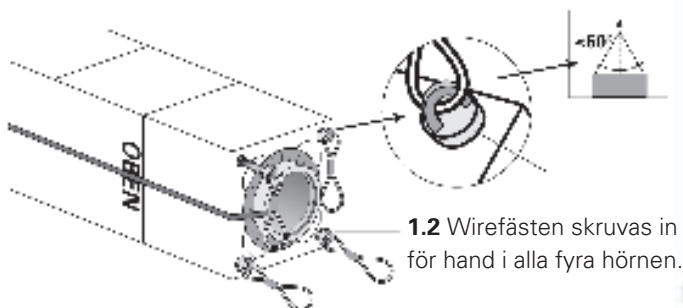

1.2 Wirefästen skruvas in för hand i alla fyra hörnen.

Förklaring:

- 1) Grått emballageband (tas bort före montering)
- 2) Kantskydd av trä/frigolit
- 3) Gult transportband (nödvändigt vid utdragning av dragplugg)
- 4) Inbyggt "rörsäkringsband" (ej synbar, skall ej tas bort)
- 5) Dragplugg
- 6) Gult transportband för utdragning av monteringssläde
- 7) Avlastningsläkt

8) På skorstensmodulerna finns det monterade lyftstöd. Dessa skall INTE tas bort förrän skorstensmodulerna är lyfta till vertikal position!

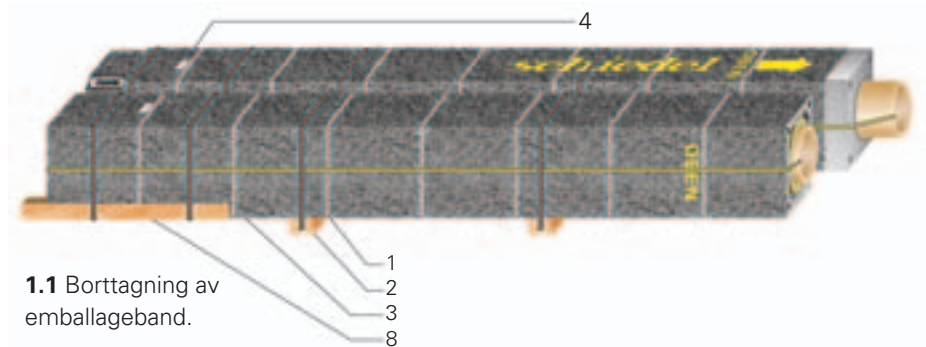

1.1 Borttagning av emballageband.



1.3 Upprätta ett underlag för upplyftning av skorstensmodulen. Lyftstöden skall tas bort först när skorstensmodulen är upphissad och hänger fritt i vertikalt läge av lyftanordningen!

1.4 Startmodulen lyfts in i byggnaden och sänks ned på en sträng av murbruk lika stor som ytermåtten på skorstensmodulen. Det rekommenderas att lägga en fuktspärr mellan skorstensmodulen och fundamentet.

Fogmassa

1.5 Fogmassa fördelas jämnt på ytttermanteln och foderröret. Isolering, luftspalt, armeringshål och gänghylsor skall inte påföras fogmassa.

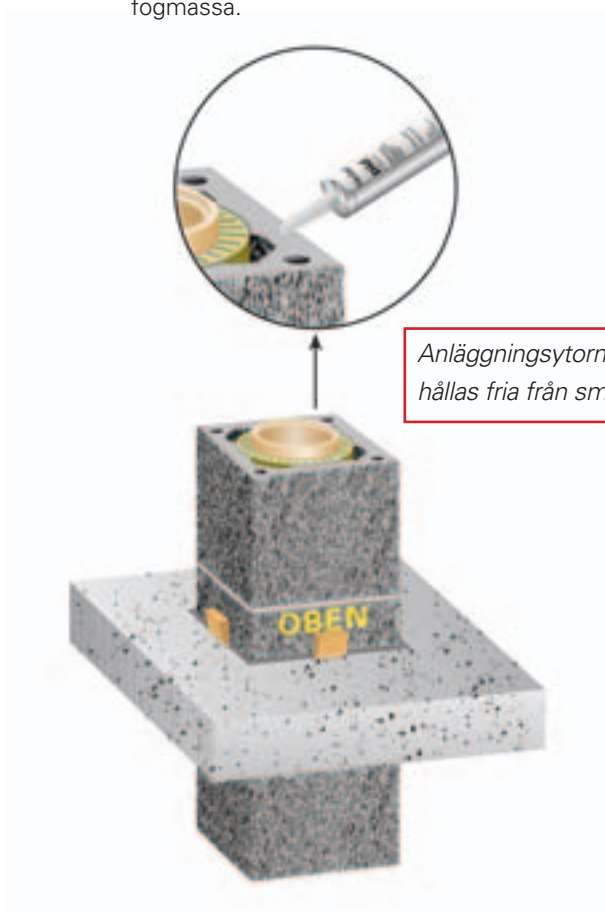

1.6 Startmodulen fixeras lodrätt och fästs med kilar i bjälklaget, wirefästen skruvas bort och nästa skorstensmodul monteras i enlighet med punkterna 1.3-1.6.



Startmodul

2 . Standardmodul

Bandet till dragpluggen (6) knyts ihop med det gula transportsäkringsbandet (3).



2.1 Avlastningsläkten (7) förs genom dragpluggen (5) och placeras på foderröret.

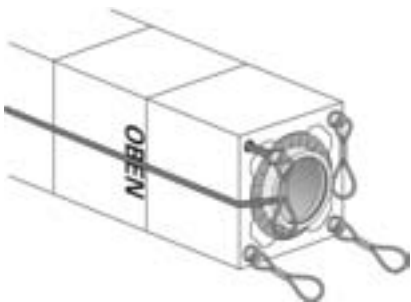

2.2 Wirefästen monteraras för hand på nästa skorstensmodul som sedan lyfts upp i enlighet med 1.3 och placeras ovanpå den installerade skorstensmodulen.

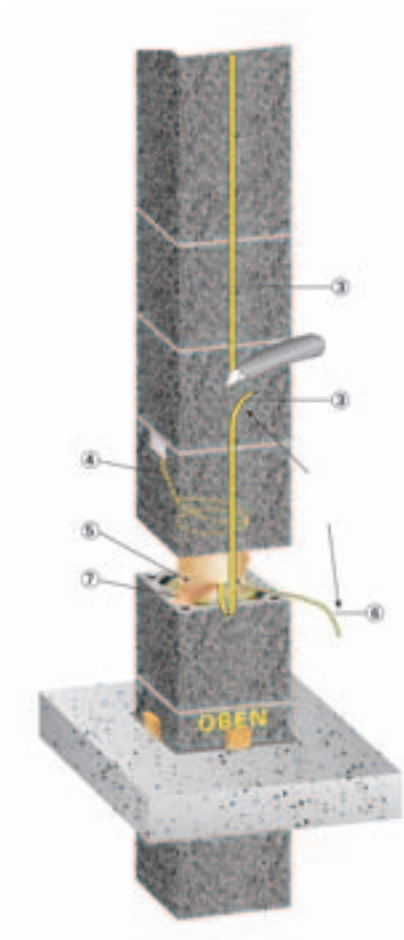

2.3 Foderröret placeras ovanpå avlastningsläkten (7), därefter kan det gula transportsäkringsbandet (3) kapas i underkant på den röda lappen och knyts samman med det gula bandet på dragpluggen med en dubbelknut eller liknande. Skorstensmodulen lyfts någon centimeter, avlastningsläkten (7) tas bort och det gula transportsäkringsbandet sträcks så att knuten och bandet hamnar inne i foderröret.

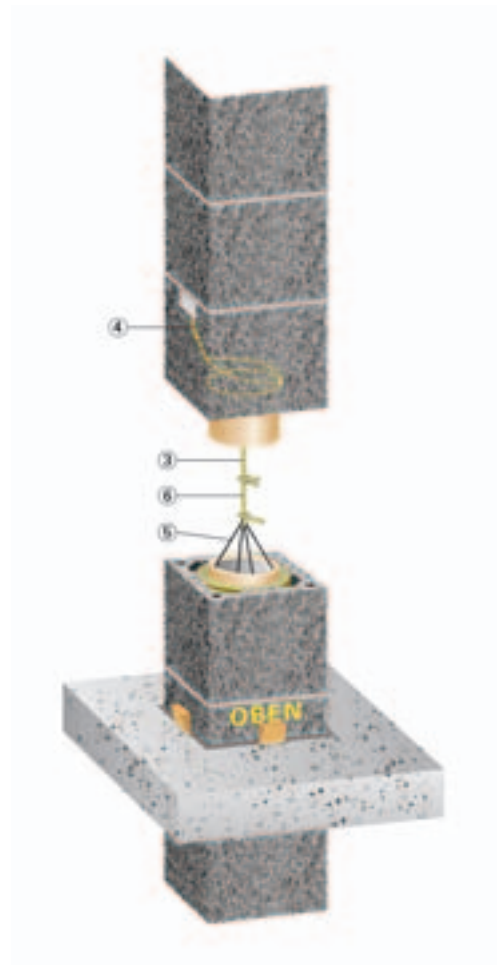

2.4 Skorstensmodulen sänks och justeras in i fälten på den nedre skorstensmodulen, därefter kan skorstensmodulen sänkas ned helt och lodas och säkras med kilar i bjälklaget. Dragpluggen dras sedan upp tills toppen av släden når foderrörets avslutning med hjälp av det gula transportbandet.

Armeringssäkra skorstensmoduler

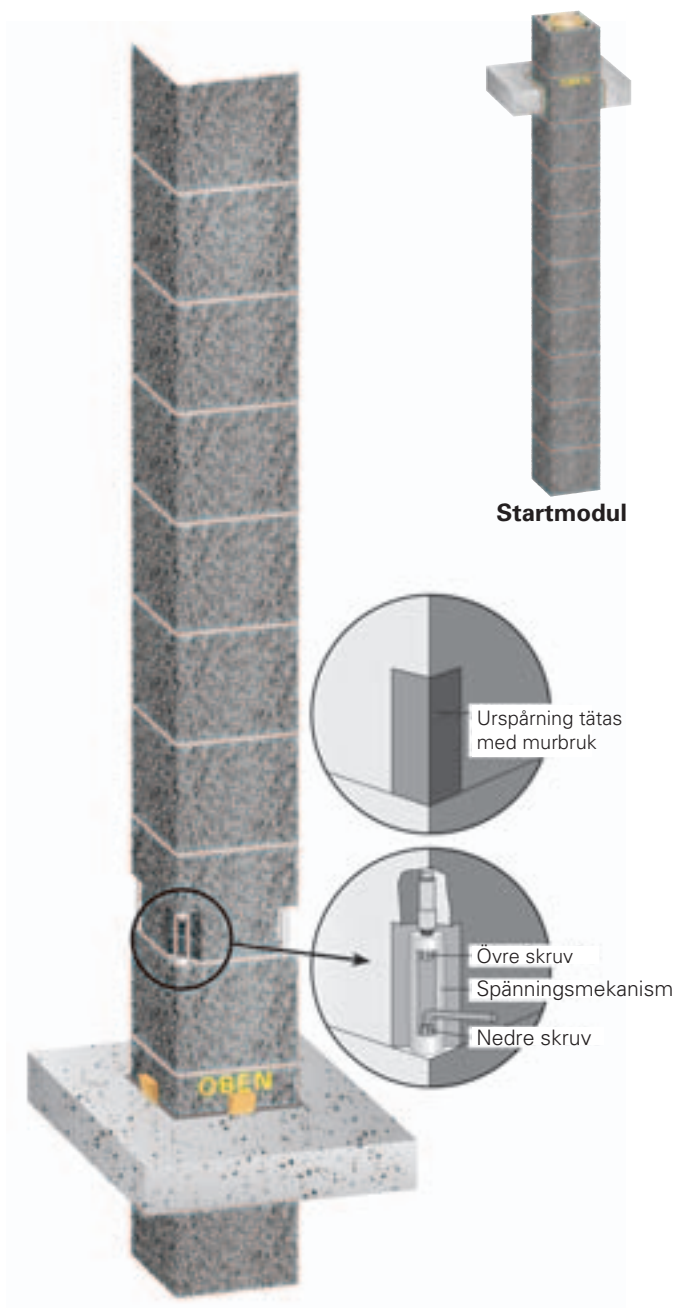

2.5 På armeringssäkra skorstensmoduler måste den övre skruven på alla fyra spänningsmekanismer skruvas in, foderröret justeras i enlighet med 2.3-2.4 och sänkas ned helt. Därefter skruvas spänningsmekanismen lätt ihop mellan övre och nedre skruvarna, skorstensmodulen lodas och säkras med kilar i bjälklaget. När skorstensmodulen är korrekt placerad skruvas spänningsmekanismen åt.

3. Toppmodul

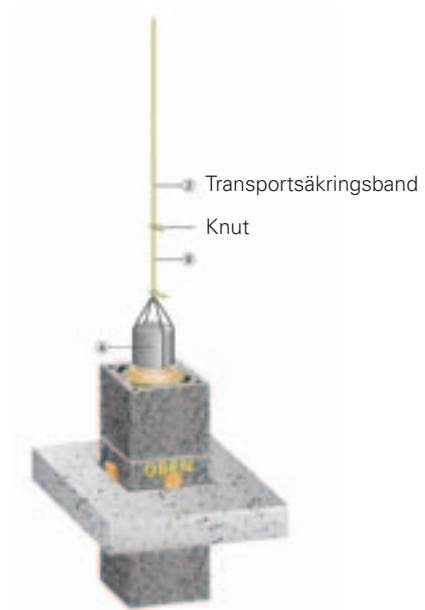

3.1 Dragpluggen (4) och det gula transportbandet dras ut till knuten syns. Bandet kapas under knuten och fogmassa påförs i enlighet med 1.5. Det gula transportsäkringsbandet knyts samman med bandet från dragpluggen i enlighet med 2.3

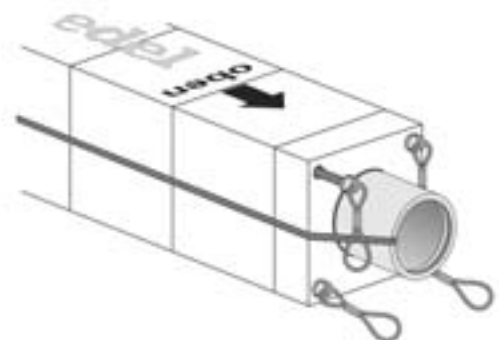

3.2 Wirefästena skruvas på för hand och därefter lyfts skorstensmodulen på plats i enlighet med 2.3-2.4 alternativt 2.5.



3.3 Innan kättingarna kopplas bort måste skorstensmodulen säkras i bjälklaget med kilar. Därefter skruvas wirefästena bort och dragpluggen (4) med det gula transportbandet dras ut. Alla genomföringar genom takbjälklaget styvas med kilar och isoleras och tätas ordentligt.

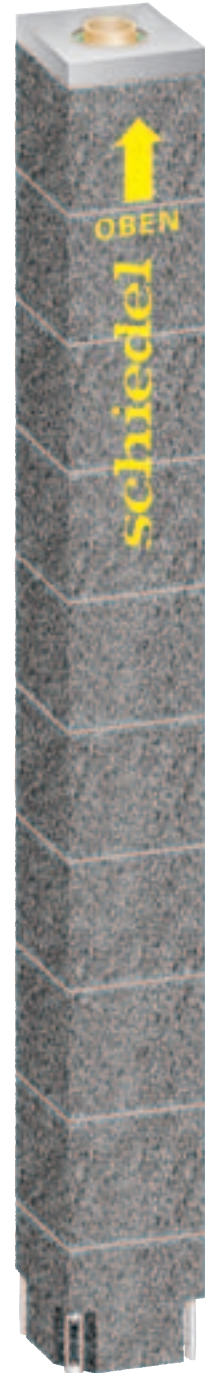

3.5 Toppmodul med krona för puts och plåtbeklädnad. Eftersom skorstenen har en plåtbeklädnad ovan yttertaket, måste den avslutas jämnt med skorstensmodulen och inte över luftkanalerna. Toppavslutningen måste medge en nödvändig luftning (minimum 15 mm).

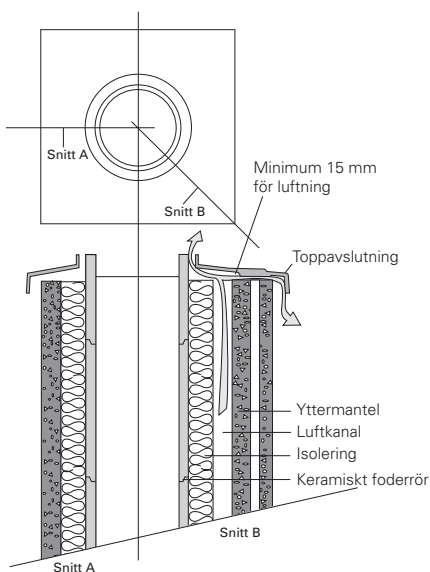

3.4 Toppavslutning



SCHIEDEL



SCHIEDEL

Schiedel marknadsför skorstensprodukter på den svenska marknaden. Som ett dotterbolag till Schiedel GmbH & Co ingår Schiedel Skorstenssystem AB i den multinationella Lafarge Roofing-gruppen, en del av franska Lafarge som idag finns representerat i ett 75-tal länder.

Schiedel har funnits i Sverige sedan mitten på 60-talet. Efter 40 år i branschen besitter vi gedigna kunskaper när det gäller skorstenar och skorstensprodukter. Vi har ett nära samarbete med våra partners inom olika delar av branschen och kan ge dig som kund information och service när

det gäller allt från planering till utförande. Vår ambition är att vara dig behjälplig under hela processen för att du ska få en funktionell och säker skorsten till din bostad. Tveka aldrig att kontakta oss eller någon av våra samarbetspartners för rådgivning och information. Vi hjälper gärna till.

A company of  LAFARGE
ROOFING

Schiedel Skorstenssystem AB

Kungsgatan 6 B

411 19 Göteborg

Tel 031 – 10 70 50

Fax 031 – 10 70 59

info@schiedel.se

www.schiedel.se