

Schiedel ICS

Montážny návod

SCHIEDEL

ICS



SCHIEDEL

Konštrukčné riešenie systému

Dvojplášťová konštrukcia	Schiedel ICS je dvojplášťový komínový systém z nehrdzavejúcej ocele s priebežnou tepelnou izoláciou.
Vnúťorná vložka	Vnúťorná vložka je laserovo zváraná po celej svojej dĺžke z ocele triedy 1.4404. Ponúka odolnosť proti korózii a odolnosť pri vyhorení sadzí. Štandard Hrúbka vnútornej vložky do Ø 350 mm = 0,5 mm, od Ø 400 mm = 0,6 mm. Od Ø 130 je možná alternatívna hrúbka 1,0 mm (mimo Ø 230) (Varianta 2)
Tesnenia pre pretlakovú prevádzku	Pre pretlakovú prevádzku do 200 Pa a maximálnu teplotu spalín 200 °C sú pre Ø 80 - 700 mm k dispozícii nasledujúce tesnenia: <ul style="list-style-type: none"> • Silikónové tesnenia • Tesnenia z Vitonu pre Ø 80 mm až Ø 350 mm
Vysoko pretlaková prevádzka – ICS5000	Vysoko pretlaková prevádzka je zabezpečená aplikáciou tesnenia v spojoch vonkajšieho plášťa komínového systému. Takto inštalovaný komínový systém odoláva tlaku 5000Pa a teplotám 600°C.
Tepelná izolácia	Požadované tepelné vlastnosti zabezpečuje vysokokvalitná tepelná izolácia z minerálnych vlákien (25 mm). Na želanie je možné dodať systém ICS s 50 mm hrubou tepelnou izoláciou. (Varianta 1 a 2, viď str.17)
Vonkajší plášť	Vonkajšie opláštenie Schiedel ICS je z vysokoštetenej antikorovej ocele (1.4301) a slúži ako staticky nosný prvok systému. Hrúbka steny pri Ø 80 mm - 700 mm = 0,6 mm.
Systém spoja	Systém spoja s hrdlovým spojom a sponami, s dvojitým skrútkovaním sa stará o rýchlu a bezpečnú montáž komínového telesa.
Ľahká montáž	Rovné komínové diely sú pre ľahšiu montáž vo viacerých stavebných dĺžkach - 155 mm, 205 mm, 455 mm a 955 mm.
Oblasť použitia	Schiedel ICS je určený pre všetky typy palív a spotrebičov. Pre podtlakovú ako aj pretlakovú prevádzku s odolnosťou proti vlhkosti.



090-02-05-0016

**10 ročná
garancia**

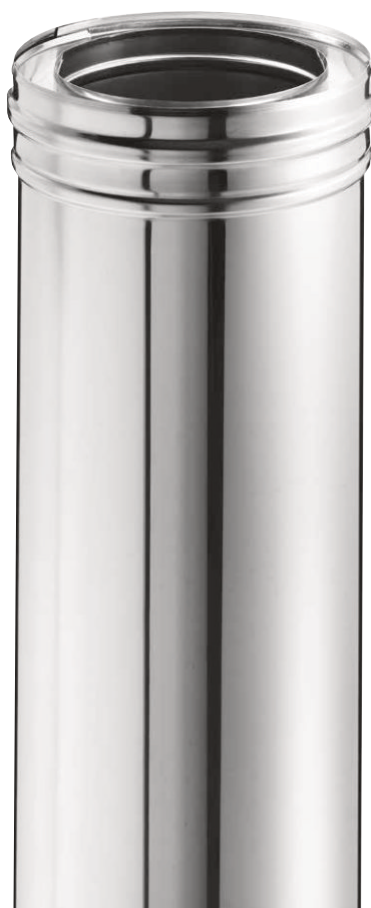

Rozmery a hmotnosti															
Vnút. Ø mm	80	100	130	150	180	200	230	250	300	350	400	450	500	600	700
kg/bm	4,5	5,0	6,5	7,0	8,0	9,0	10,0	11,0	12,5	14,5	16,5	19,5	21,5	26,0	30,0
Technické dáta Schiedel ICS	ICS 25		ICS 50				ICS 5000								
Palivo	Plyn, Olej		Plyn, olej, drevo, uhlie		Plyn, olej, drevo, uhlie			Diesel generátory, plyn, olej							
Nepretržitá prevádzka	200°C		450° C		600° C			600° C							
Krátkodobé zaťaženie	250°C		550° C		760° C			760° C							
Tepelný šok			1000°C		1000°C			1000° C							
Spôsob prevádzky	Pretlak		Podtlak		Podtlak			Pretlak, podtlak							
Tlaková spôsobilosť	200 Pa		40 Pa		40 Pa			5000 Pa							
Vonkajší plášť - materiál	304 : 1.4301 : X5CrNi 18-10														
Vonkajší plášť - hrúbka	0,6 mm														
Zvar	Laserový v ochrannej atmosfére, priebežný														
Vnúťorná vložka - materiál	316L : 1.4404 : X2CrNiMo 17-12-2														
Vnúťorná vložka - hrúbka	0,5 mm, 0,6 mm od DN 400				0,6 mm, 1,0 mm				0,6 mm						
Zvar	Laserový v ochrannej atmosfére, priebežný														
Izolácia	High performance mineral fibre														
Izolácia - hrúbka	25 mm				50 mm				25 mm , 50 mm						
Požiarna odolnosť	4 hod. podľa British Standard BS476 Pt 20														

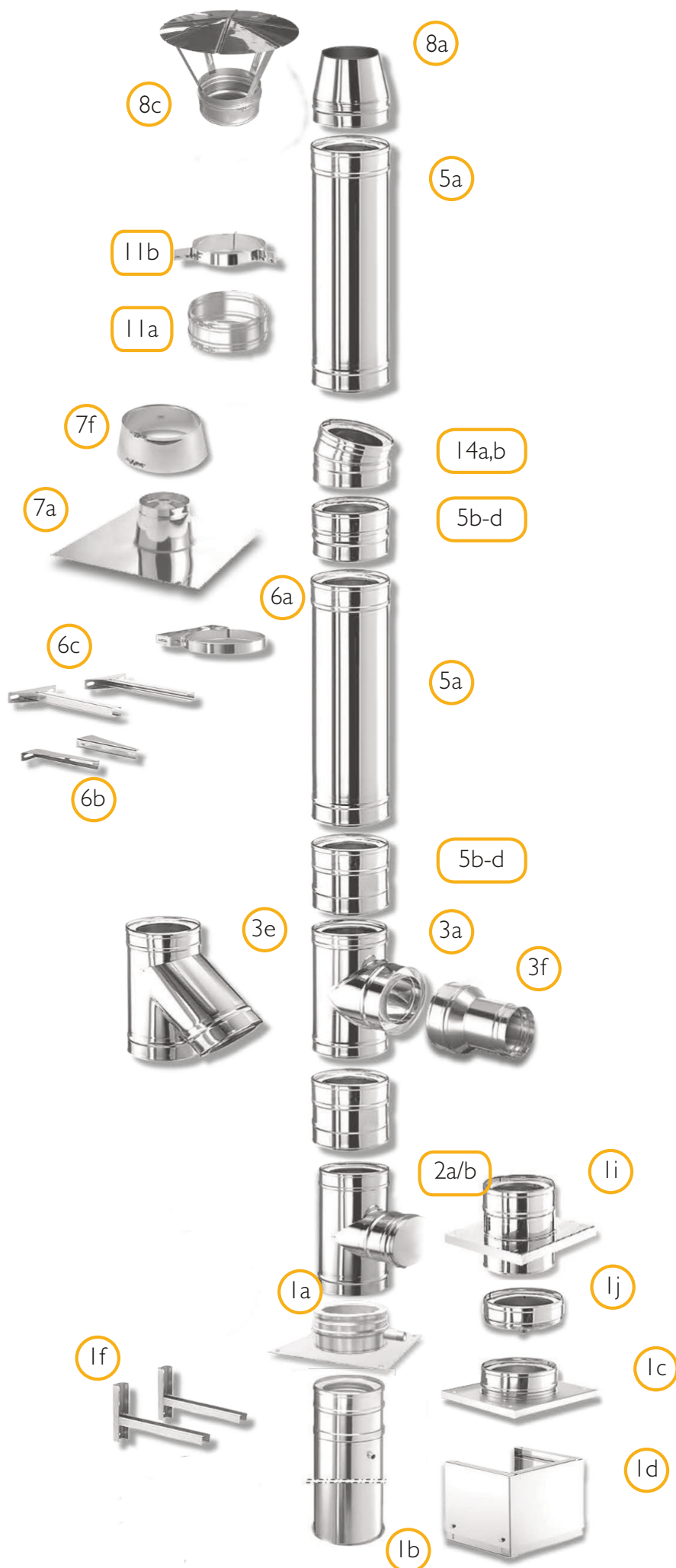

Systémové komponenty

1a	Dno s odvodom do boku ICS25
1b	Dno s podperou ICS25
1c	Dno s odvodom kondenzátu na doske ICS25
1d	Teleskopická stolička
1f	Konzola pre montáž na stenu
1i	Vynášací diel ICS25
1j	Dno s odvodom bez dosky ICS25
2a/b	Diely s KO podtlak dlhý ICS25
3a	Sopúch 0° ICS25
3e	Sopúch 45° ICS25
3f	Prechod PPL/ICS25
5a	Rovný diel 955 mm ICS25
5b	Rovný diel 455 mm ICS25
5c	Rovný diel 205 mm ICS25
5d	Rovný diel 155 mm ICS25
6a	Lôžko pre predĺženie (50 mm)
6b	Predĺženie pre lôžko
6c	Predĺženie pre lôžko
7a	Prestup strechou 0° (nehrdzavejúca oceľ)
7f	Protidažďová manžeta
8a	Krycia hlava kónická. ICS25
8c	Meidingerova hlava (Ø 350 - 700)
11a	Spona ICS široká
11b	Kotviaca objímka
14a	Koleno 15° ICS25
14b	Koleno 30° ICS25

TYPY:

- vnútorná rúra pri Ø 80 - 350 mm = 0,5 mm
- vnútorná rúra od Ø 400 mm = 0,6 mm
- tepelná izolácia = 25 mm
- vonkajšie opláštenie pri Ø 130 - 700 mm = 0,6 mm

Varianta 1:
(až od Ø 130 mm, s výnimkou Ø 230 mm)

- tepelná izolácia = 50 mm
- cena na vyžiadanie

Varianta 2:
(až od Ø 150 mm, s výnimkou Ø 230 mm)

- hrúbka vnútornej vložky = 1,0 mm,
- tepelná izolácia = 50 mm
- cena na vyžiadanie

Obsah

Bezpečnostné pokyny / pokyny pre návrh	5
Popis odstupových vzdialeností pokyny	6
Pokyny pre návrh / pokyny pre statické zabezpečenie	8
Päta komína - montáž na podlahu	9
Založenie komína – montáž na podlahu	9
Dno s podperou - montáž na podlahu	9
Päta komína - montáž na stenu /fasádu	10
Päta komína – montáž na konzoly	11
Osadenie čistiacich a revíznych dvierok	12
Čistiaci kus pri montáži na podlahu	12
Čistiaci kus pri montáži na stenu	12
Vnútorňý kryt, hranaté čistiace dvierka	12
Napojovací kus na dymovod a možnosti napojenia.	13
Napojenie dymovodu (pod 90°, 85°, 45°)	13
Možnosti pre napojenia (90°, 85°, 45°)	13
Štandardný postup montáže	13
Stenové držiaky (lôžka)	14
Stenové lôžko	14
Predĺženie pre lôžko, typ L1 – L4	14
Prestup strechou	15
Realizácia vyústenia - komínovej hlavy, striešky	16
Príklady riešení prestupov s WDS, IGNIS Protect Ultra	17
Príklad komínového štítku	18
Praktické rady pre správnu údržbu nehrdzavejúcej ocele	18

Bezpečnostné pokyny / montážne pokyny

Bezpečnostné pokyny

Príprava na stavbe

(Montáž na základy poskytnuté zo strany stavby)



1. Pred začatím montáže postavte lešenie, a pripravte si stavbu pre bezpečnú montáž, použite zodpovedajúce bezpečnostné vybavenie

Dodržujte bezpečnostné predpisy!



2. Viď. bod 1.



Bezpodmienečne dodržujte pokyny o bezpečnostných odstupoch k horľavým konštrukčným materiálom a spracovateľské pokyny pre stenovú prechodku IGNIS PROTECT ULTRA!

Vždy je potrebné na mieste overiť vhodnosť daného podkladu pre upevnenie konzol a lôžok.

Ďalej je potrebné dodržiavať pokyny k statike!



- Konštrukčné diely z ušľachtilej ocele sa smú spracovávať výhradne len s vhodnými čistými rukavicami!
- Konštrukčné diely z ušľachtilej ocele sa smú montovať výhradne len s použitím vhodných nástrojov!

Pri rezaní a vŕtaní je potrebné prijať zodpovedajúce ochranné opatrenia.

Okrem toho sa má používať mokré rezanie alebo zariadenie na odsávanie prachu

POKYNY K BEZPEČNOSTI A OCHRANE ZDRAVIA PRI PRÁCI

Mnoho stavebných produktov, ako aj komínové prvky, sú vyrobené na základe použitia prírodných materiálov, ktoré obsahujú častičky kryštalického kremeňa. Pri strojnom spracovaní týchto produktov, ako je ich rezanie alebo vŕtanie, dochádza k uvoľňovaniu vdychnuteľných častí kremenného prachu. V prípade vyššieho prachového zaťaženia a pri dlhodobejšej expozícii môže dôjsť k poškodeniu pľúc (silikóza) av dôsledku ochorenia silikózou sa zvyšuje riziko ochorenia na rakovinu pľúc.

DODRŽUJTE NASLEDUJÚCE OCHRANNÉ OPATRENIE:

Pri rezaní a vŕtaní je potrebné nosiť masku triedy P3/FFP3 na ochranu dýchania. Okrem toho je potrebné nasadzovať zariadenie na mokré rezanie alebo zariadenie s odsávaním prachu.



ochrana očí



maska P3/FFP3



ochrana sluchu

- Odvod k odpadovému kanálu pre kondenzát a pre zrážkovú vodu musí byť pripravený zo strany stavby!
- Je potrebné dodržiavať predpisy podľa vodného práva.
- Po vyhotovení je potrebné overiť funkciu a tesnosť celého odvodu, vrátane dielov montovaných vo výrobnom podniku, a potom sa ďalej tieto časti musia pravidelne kontrolovať, a popri prípade vyčistiť.
- Je potrebné venovať pozornosť vodnému uzáveru (sifón) s výškou vody najmenej 10 cm.
- Odvod a vodný uzáver (sifón) sa musia viesť v nemrazovom prevedení.



3. V prípade potreby pri montáži na podlahu: zo strany stavby vyhotovený únosný základ, s prípojkou pre odtok kondenzátu (predovšetkým vo vnútornej oblasti); plánovaný priebeh Komína pomocou vodováhy a s vyznačením (dodržiajte bezpečné odstupové vzdialenosti voči horľavým častiam stavby).

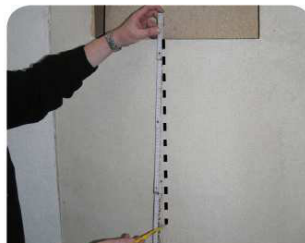

4. Pred začatím montáže stanovte požadovanú výšku napojenia dymovodu a vyhotovte požadovaný prestup stenou

POZOR:

Nesmie pritom dôjsť k zoslabeniu nosných konštrukčných dielov!

V prípade nevyjasnených pomérov je bezpodmienečne nevyhnutné prerokovať túto záležitosť s príslušným statikom!

Schiedel ICS

Dvojplášťový (trojvrstvový) komínový systém

Pokyny pre návrh, statické riešenie

Systém Schiedel ICS v budove / na budove

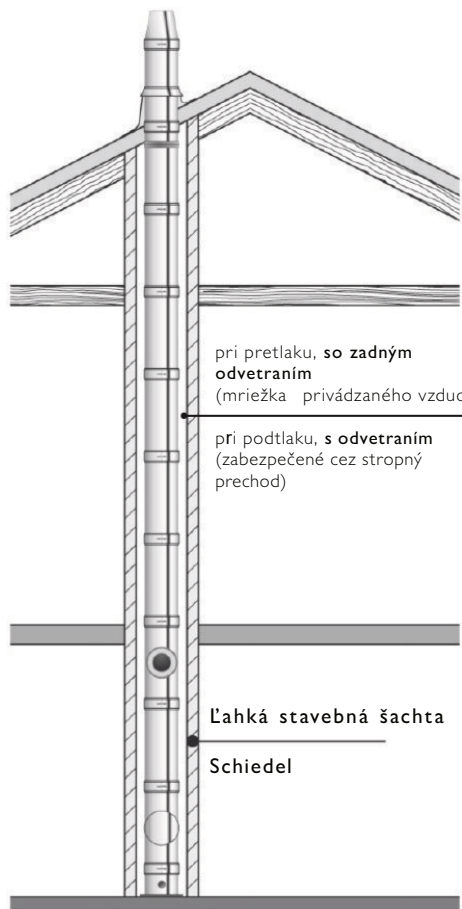

ICS V BUDOVE

Z dôvodov protipožiarnej ochrany je nevyhnutné použitie certifikovaného opláštenia (ľahká stavebná šachta Schiedel).

Je potrebné dodržiavať v danej krajine platné zákonné ustanovenia!

Tu sa môžu vyskytovať odchýlky pre jednotlivé spolkové krajiny (napríklad: smernica OIB = Rakúsky inštitút pre stavebnú techniku).

ODTOK KONDENZÁTU

Odtok kondenzátu na pätku komína musí byť všeobecne napojený na domovú kanalizáciu, pretože aj pri nasadení tuhých palív môže v komíne vznikáť vlhkosť, poprípade sa tu môže vyskytovať voda zo zrážok.

Prípojka hrdla odtoku kondenzátu na domovú kanalizáciu sa musí uskutočniť zo strany stavby.

ODSTUPY OD HORĽAVÝCH ČASTÍ STAVBY (pri plnom odvetraní)

Pri montáži systému ICS je potrebné venovať pozornosť tomu, aby minimálny odstup od horľavých častí stavby pri plne odvetranej medzere bol 50 mm*.

PRESTUPY STENAMI, STROPMI A STRECHAMI

Pri prestupe so systémom ICS cez steny, stropy a strechy z horľavých stavebných materiálov, alebo s horľavými súčasťami, je potrebné medziľahlé priestory k systému ICS v okruhu minimálne 20 cm:

- vytvoriť z nehorľavého, tvarovo stáleho materiálu, s malou tepelnou vodivosťou, ako je napríklad ľahký betón
- poprípade zaistiť s použitím ochranného púzdra z nehorľavého, tvarovo stáleho materiálu.

Pri prestupovaní strešných presahov sa môže odstup zmenšiť na 5 cm*, keď je prstencová medzera medzi vonkajšou hranou systému ICS a horľavými konštrukčnými dielmi stále odvetraná.

OCHRANA PROTI DOTYKU

Pri prevádzke na tuhé palivo sa požaduje ochrana proti dotyku (na dieloch, kde môže dôjsť k dotyku s ľudskou pokožkou).

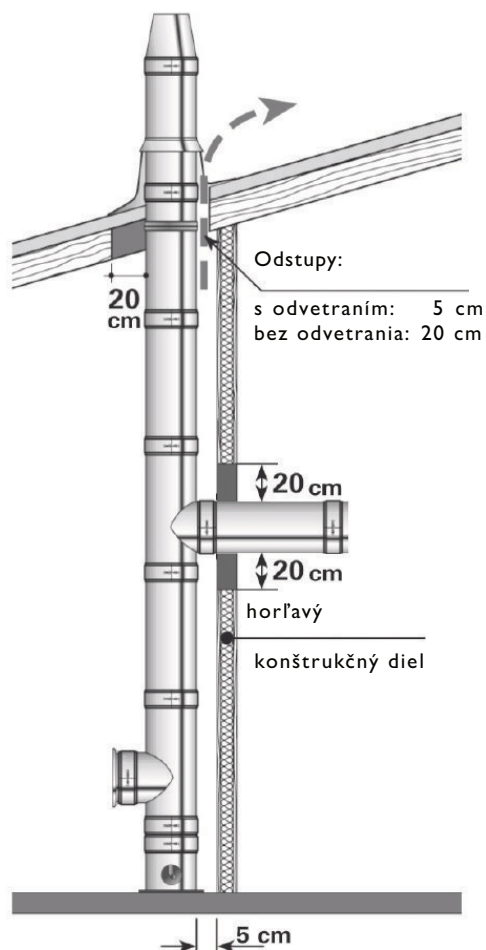

Odstup s prevetraním:
5 cm* pri tuhom palive

Odstup bez odvetrania:
20 cm napríklad plochá strecha

- * Ø 80-300: 5 cm
- Ø 350-450: 7,5 cm
- Ø 500-600: 10 cm
- Ø 650-700: 20 cm

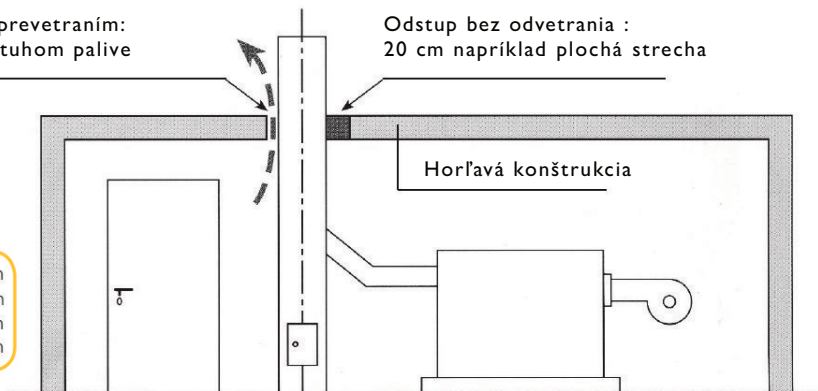

Varianta - podlahová montáž

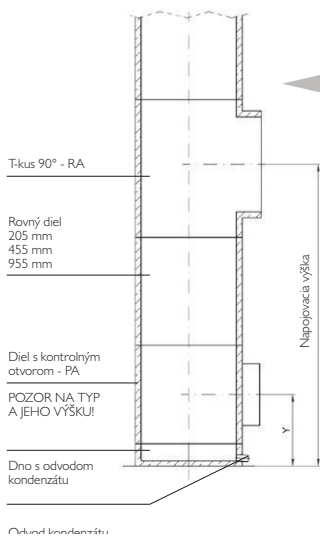

Napojovalné výšky pri podlahovej montáži

vnútorný priemer	80	100	130	150	180	200	230	250	300	350	400	450	500	600	700
Bez rovného dielu (medzi PA a RA)	509	509	592	609	609	659	659	759	802	877	1085	1110	1135	1185	1235
S rovným dielom 205 mm (medzi PA a RA)	714	714	797	814	814	864	864	964	1007	1082	1290	1315	1340	1390	1440
S rovným dielom 455 mm (medzi PA a RA)	964	964	1047	1064	1064	1114	1114	1214	1257	1332	1540	1565	1590	1640	1690
S rovným dielom 955 mm (medzi PA a RA)	1464	1464	1547	1564	1564	1614	1614	1714	1757	1832	2040	2065	2090	2140	2190
Y	216	216	216	225	225	250	250	300	320	348	425	425	425	425	425

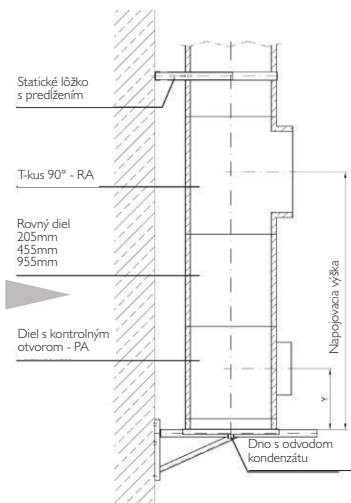

Varianta - stenová montáž

Napojovalné výšky pri nástennej montáži

vnútorný priemer	80	100	130	150	180	200	230	250	300	350	400	450	500	600	700
Bez rovného dielu (medzi PA a RA)	511	511	594	611	611	661	661	761	804	879	1087	1112	1137	1187	1237
S rovným dielom 205 mm (medzi PA a RA)	716	716	799	816	816	866	866	966	1009	1084	1292	1317	1342	1392	1442
S rovným dielom 455 mm (medzi PA a RA)	966	966	1049	1066	1066	1116	1116	1216	1259	1334	1542	1567	1592	1642	1692
S rovným dielom 955 mm (medzi PA a RA)	1466	1466	1549	1566	1566	1616	1616	1716	1759	1834	2042	2067	2092	2142	2192
Y	218	218	218	227	227	252	252	302	322	350	427	427	427	427	427

Všetky miery sú počítané s dnom pre odvod kondenzátu (95mm).

ICS – Prechody stenou

IGNIS PROTECT
Príklad: Drevená stena

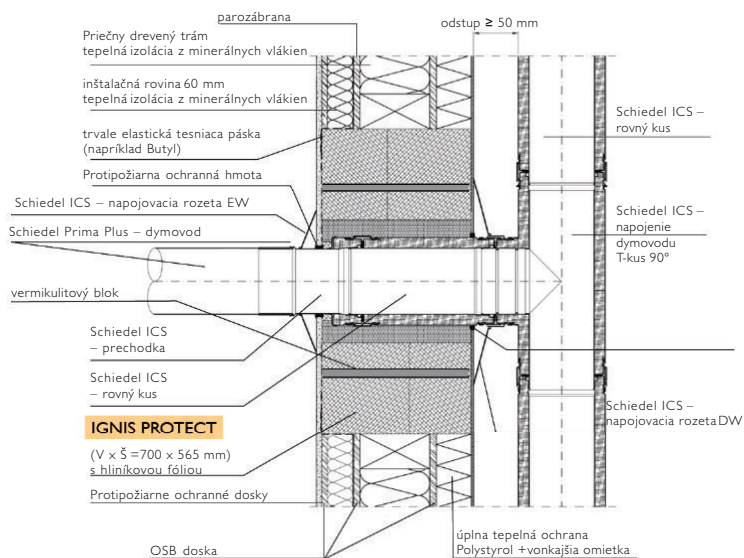

*Objemová hustota najmenej 100 kg/m³, tepelná vodivosť <0,04 W/m. K.

Prechod viacvrstvového dymovodu
Príklad: Tehlová stena so zateplením

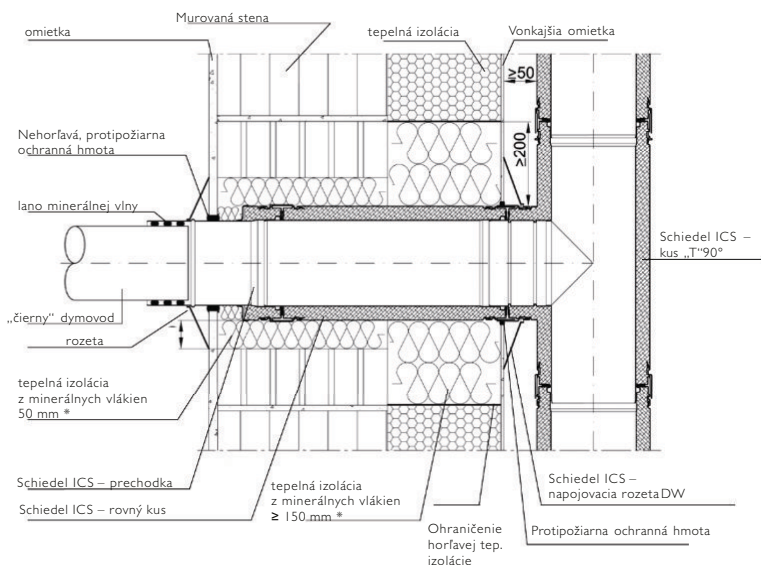

*Objemová hustota najmenej 100 kg/m³, tepelná vodivosť <0,04 W/m. K.

ICS Ø 80 - 300 mm:

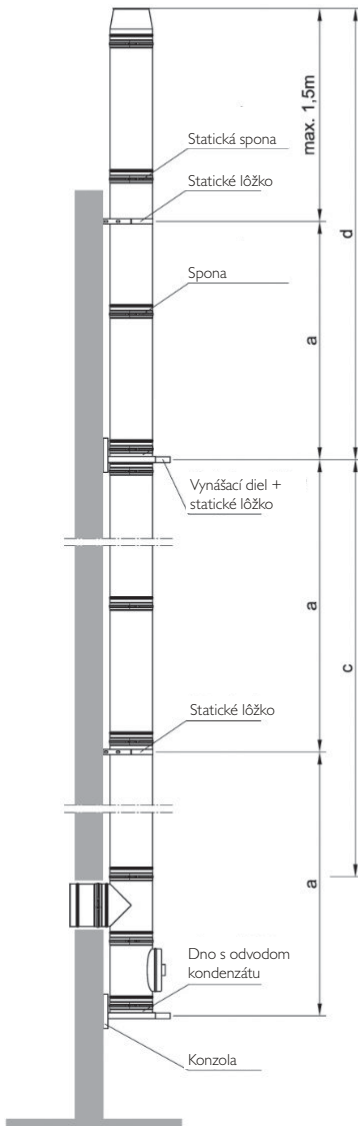

ICS Ø 80 - 300 mm:

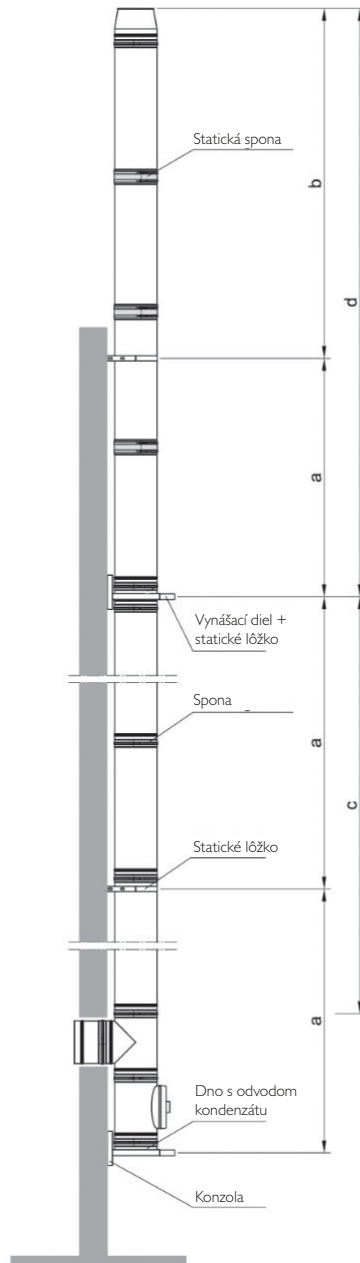

ICS Ø 350 - 700 mm:

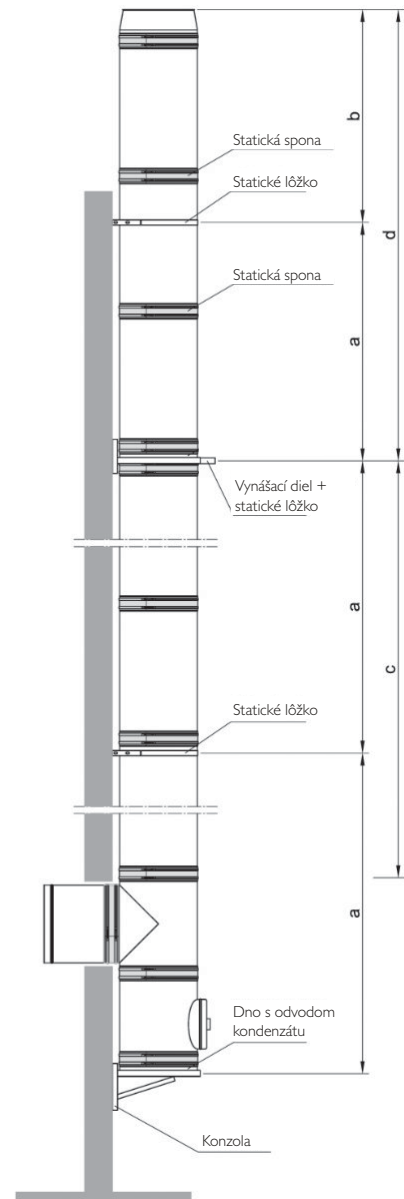

Ø mm	a m	b m	c m	d m
80	4	3,0	22	22
100	4	3,0	22	22
130	4	3,0	22	22
150	4	3,0	18	18
180	4	3,0	18	18
200	4	3,0	18	18
230	4	3,0	18	18
250	4	3,0	18	18
300	4	3,0	18	18
350	4	3,0	12	12
400	4	3,0	12	12
450	3	2,0	12	12
500	3	2,0	12	12
600	3	2,0	10	10
700	3	2,0	10	10

Pri výške komína viac ako 1,5 m od posledného uchytenia je potrebné použiť statickú sponu.

*Pri neštandardných výškach kontaktujte pracovníkov spoločnosti Schiedel.

ZALOŽENIE KOMÍNA – montáž na podlahu

S použitím „dna s odvodom kondenzátu do boku“



1.
Stanovte presnú vzdialenosť od steny.

POZOR:

K získaniu údajov pre bezpečný odstup od horľavých konštrukcií stavby si pozrite DoP a stanovte odstup podľa spôsobu zabudovania v stavbe.



Vŕtané otvory vytvorte podľa únosnosti stavebnej konštrukcie a kotviaceho systému.

Dodržujte statické požiadavky podľa miestnych okolností a podľa plánovacích pokynov.



2.
Základnú dosku /dno s odvodom pripevnite na základ, pripravený stavbou.

Dno s podperou - montáž na podlahu

S použitím „dna s podperou pre montáž na podlahu (s možnosťou skrátenia



1.
Dno s podperou skráťte na požadovanú dĺžku (pomocou rozbrusovačky tzv. „flexky“), a nasadte ju späťna dosku.



Vŕtané otvory vytvorte podľa použitého kotviaceho systému.

Dodržujte statické požiadavky podľa miestnych okolností a podľa projekčných podkladov.



2.
Stanovte presný odstup od steny.

POZOR:

K získaniu údajov pre bezpečný odstup si naštudujte podklady ako DoP alebo IDS (nájdete na web stránke www.schiedel.sk)



3.
Pätkový diel pripevnite na základ, pripravený stavbou.

K ďalšiemu postupu osadenia sa pozrite na údaje pre osadenie dielca pre dverka (pozor na rôzne typy kontrolných otvorov a ich celkové výšky!



Odtok kondenzátu na strane stavby spojte s odvodom odpadovej vody, a v nezámraznom prevedení vedte k odtoku.

Je potrebné venovať pozornosť vodnému uzáveru (sifón) s výškou vodného stĺpca najmenej 10 cm.



Odvod poveternostnej vlhkosti a kondenzátu do kanalizácie je dodávkou stavby!

Po vyhotovení je potrebné overiť funkciu a tesnosť celého odvodu, vrátane montovaných dielov montovaných vo výrobnom závode, a potom se ďalej tieto časti musia pravidelne kontrolovať a čistiť.

ZALOŽENIE KOMÍNA – montáž na stenu

S použitím „konzol a dna s odvodom“



1.
Jednotlivé typy umožňujú zodpovedajúce potrebné odstupy od steny.
(viď nižšie uvedená tabuľka)



2.
Pred začiatkom montáže overte jednotlivé konštrukčné diely z hľadiska ich úplnosti. (Závitové doštičky + skrutky sú pri dodaní umiestnené na stenových kofajničkách)



3.
K ďalšej montáži stiahnite ochranné krytky, a závitové doštičky zastrčte do základov dosky/dna. Najskôr ich však jemne priskrutkujte!



4.
Vyznačte a vyvrtajte otvory. Dávajte pozor na vodorovnú polohu, a následne namontujte/pripevnite konzoly ku stene.

Vŕtané otvory vytvorte podľa použitého kotviaceho systému a únosnosti steny.

Dodržujte statické požiadavky podľa miestnych okolností a podľa projekčných podkladov.



5.
Stanovte presný odstup od steny. K získaniu údajov pre bezpečný odstup si našťudujte podklady ako DoP alebo IDS (nájdete na web stránke www.schiedel.sk)



6.
Dno s odvodom teraz priskrutkujte napevno ku konzolám. K ďalšiemu postupu osadenia sa pozrite na údaje pre osadenie dielca pre dverka (pozor na rôzne typy kontrolných otvorov a ich celkové výšky!)

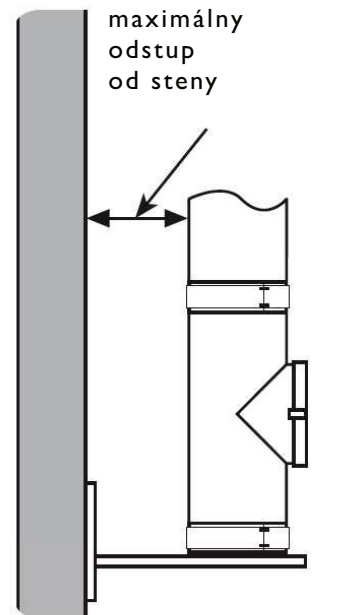

Maximálny odstup od steny:

Komín Ø:	80	100	130	150	180	200	230	250	300	350	400	450	500	600	700
Typ 325	157	137	107	87	-	-	-	-	-	-	-	-	-	-	-
Typ 475	307	287	257	237	217	207	177	157	107	-	-	-	-	-	-
Typ 570	402	382	352	332	312	302	272	252	202	152	102	-	-	-	-
Typ 720	552	532	502	482	462	452	422	402	352	302	252	202	152	-	-
Typ 820	652	632	602	582	562	552	522	502	452	402	352	302	252	152	-
Typ 1004	836	816	786	766	746	736	706	686	636	586	536	486	436	336	236
Typ 1120	952	932	902	882	862	852	822	802	752	702	652	602	552	452	352
Typ 1304	1136	1116	1086	1066	1046	1036	1006	986	936	886	836	786	736	636	536
Typ 1504	1336	1316	1286	1266	1246	1236	1206	1186	1136	1086	1036	986	936	836	736

rozmery sú v milimetroch

Päta komína – montáž na stenu

S použitím „konzol a dna s odvodom“ - s krátením konzol



7.
Presahujúcu časť montážnej konzoly odrežte.

POZOR:

Použite na rezanie kotúč určený výhradne na rezanie nehrdzavejúcej ocele!
AK BOL KOTUČ ČO LEN RAZ POUŽITÝ NA REZANIE FERITICKEJ OCELE, NIE JE ĎALEJ POUŽITEĽNÝ NA REZANIE NEHRDZAVEJÚCEJ OCELE!



Aby sa pri rezaní zamedzilo vzniku náletovej korózie, zakryte ostatné konštrukčné diely komínového telesa.

POZOR:
POUŽITE NA REZANIE KOTUČ URČENÝ VÝHRADNE NA REZANIE NEHRDZAVEJÚCEJ OCELE!
AK BOL KOTUČ ČO LEN RAZ POUŽITÝ NA REZANIE FERITICKEJ OCELE, NIE JE ĎALEJ POUŽITEĽNÝ NA REZANIE NEHRDZAVEJÚCEJ OCELE!



8.
Nasadte ochranú krytku.

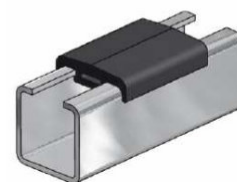

9.
Dažďová krytka z umelej hmoty. Predovšetkým pri aplikácii plnej tepelnej ochrany sa doporučuje použitie dažďovej krytky (k ochrane proti prevhnutiu).



10.
Stanovte požadovanú dĺžku dažďovej krytky (od hrany omietky na stene až ku dnu s odvodom), materiál odrežte a nasadte.



Odtok kondenzátu na strane stavby spojte s odvodom odpadovej vody, a v nezámrznom prevedení veďte k odtoku.

Je potrebné venovať pozornosť vodnému uzáveru (sifón) s výškou vodného stĺpca najmenej 10 cm.



Odvod poveternostnej vlhkosti a kondenzátu do kanalizácie je dodávkou stavby!

Po vyhotovení je potrebné overiť funkciu a tesnosť celého odvodu, vrátane montovaných dielov montovaných vo výrobnom závode, a potom sa ďalej tieto časti musia pravidelne kontrolovať a čistiť.

Osadenie čistiacich a revíznych dvierok

Platí pre:

- Montáž s dnom s odvodom do boku - osadené priamo na základ/podklad



1.
Diel s čistiacim otvorom nasadíte na dno s odvodom, prípadne na pätkový diel.



2.
V prípade pretlakových zariadení navlečte tesnenie.
(a tiež takisto pri ďalších dieloch)



3.
Na spoj aplikujte sponu. Roztvorte ju, presne aplikujte na spoj a stiahnite mechanizmom. Následne dotiahnite skrutku pre dosiahnutie dokonale tesného spoja.

Dvierkový kus pri montáži na stenu



1.
Diel s čistiacim otvorom nasadíte na dno s odvodom.



2.
V prípade pretlakových zariadení navlečte tesnenie.
(a tiež takisto pri ďalších dieloch)



3.
Na spoj aplikujte sponu. Roztvorte ju, presne aplikujte na spoj a stiahnite mechanizmom. Následne dotiahnite skrutku pre dosiahnutie dokonale tesného spoja.

Vnútorňý kryt, čistiaci kus s hranatým čistiacim otvorom



pre plyn a olej < 200°C

1.
POZOR:
Vždy podľa daného paliva musí byť k dispozícii vhodný vnútorňý kryt/uzáver.



pre tuhé palivá

2.
Viď bod 1.



3.
Čistiaci kus s hranatým kontrolným otvorom:

- Osadenie prebieha rovnako ako je to uvedené vyššie.
- pre suchú prevádzku (FE)
 - pre podtlak

Napojovací kus na dymovod a možnosti napojenia.

Napojenie dymovodu pod uhlami 90°/0°, 85°, 45°



1.
Nasadenie T-kusu v uhle 90°, 85°, 45°.

Cez zalomenú drážku osadte sponu a zaklapnite uzáver, Dotiahnite skrutku pre dokonale pevný a tesný spoj



2.
Pri vnútornej montáži použite zodpovedajúcu možnosť pre pripojenie (viď nižšie).

POZOR:
Dodržujte predpisy pre zabudovanie (viď projekčné podklady).



3.
Vonkajšia montáž (v exteriéri): Predĺžovací prvok s normálnym rovným kusom ICS.

POZOR:
K získaniu údajov pre bezpečný odstup si naštudujte podklady ako DoP alebo IDS (nájdete na web stránke www.schiedel.sk)



Možnosti dopojenia dymovodu na T-kus (sopúchové napojenie)



1.
Prechod/prechodka (štandardné riešenie):
Vhodné pre napojenie dymovodu prostredníctvom Schiedel Prima Plus.

Používané pre plynové spotrebiče, pre napojenie krbových vložiek v krbovej obostavbe.



2.
Prechod/prechodka - dilatačný napojovací diel:

Pre „čierne“ dymovodové rúry, s možnosťou zrezania, prispôsobenia dĺžky prechodky. Používa sa pre prechod nehorľavými stenami. Možnosti rozdielných priemerov (Dymovod/komín -napr. 130/150, 150/200, 180/200 a iné)



3.
Prechod/prechodka - so zderou

Pre „čierne“ dymovodové rúry. Bez možnosti zrezania, s možnosťami kombinácií priemerov dymovodu a komína. (Dymovod/komín -napr. 130/150, 150/200, 180/200 a iné)

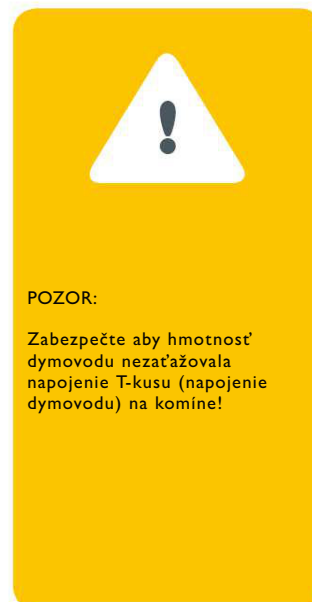

POZOR:

Zabezpečte aby hmotnosť dymovodu nezaťažovala napojenie T-kusu (napojenie dymovodu) na komine!

Štandardný montážny postup



1.
Nasuňte sponu na dielec, pridržte ju nad systémom spoja. Prvok osadte na spodný dielec spalinovej cesty/komína.



2.
V prípade pretlakových zariadení osadte tesnenie, do drážky pre tesnenie.
(a tiež takisto pri ďalších dieloch)



3.
Na spoj aplikujte sponu. Roztvorte ju, presne aplikujte na spoj a stiahnite mechanizmom. Následne dotiahnite skrutku pre dosiahnutie dokonale tesného spoja.

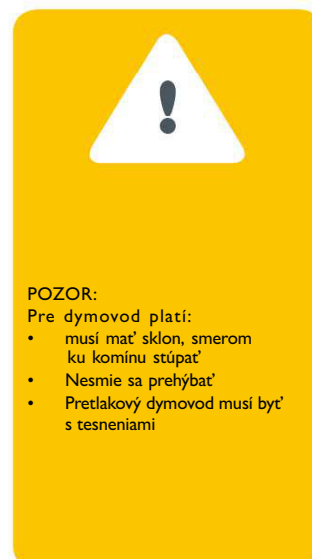

POZOR:

Pre dymovod platí:
• musí mať sklon, smerom ku komínu stúpať
• Nesmie sa prehýbať
• Pretlakový dymovod musí byť s tesneniami



1.

Lôžka je potrebné osadiť podľa projekčných podkladov (maximálna vzdialenosť medzi lôžkami je 4 m)

POZOR:

Dodržiňte odstup od horľavých častí stavby!



2.

Vyznačte a vyhotovte vŕtané otvory. Dávajte pozor na vodorovnú polohu prvkov. Uskutočnite montáž na masívnu stenu (postupujte podľa nasledujúceho pokynu).

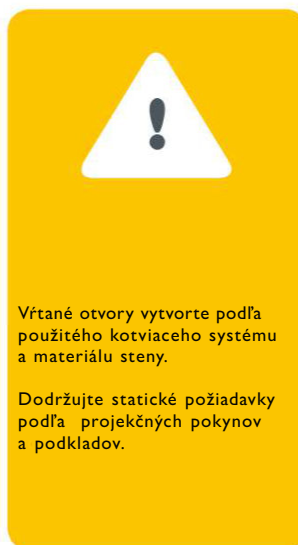

Vŕtané otvory vytvorte podľa použitého kotviaceho systému a materiálu steny.

Dodržujte statické požiadavky podľa projekčných pokynov a podkladov.



3.

Osadte rovné diely a prichyťte ich lôžkami, spoje realizujte podľa návodu - osadenie spony a jej stiahnutie

Lôžko s predĺžením, typ LI – L4

(Postup pri realizácii pre krátke predlžovacie prvky, typ WI – W3)



1.

Montáž predlžovacích prvkov na stenové držiaky. Príslušenstvo pre montáž je súčasťou dodávky (skrutky, príložky/podložky a doštičky), sú priripnené k predĺženiam.



2.

Predlžovacie prvky sa môžu podľa potreby krátiť.

POZOR:

K rezaniu použite výhradne kotúč na nehrdzavejúcu oceľ!!



3.

Pre nastavenie požadovaného odstupu od steny priskrutkujte predlžovacie prvky na stenový držiak/konzolu.

POZOR:

Dodržiňte odstup od horľavých častí stavby!



Aby sa pri rezaní zamedzilo vzniku náletovej korózie, zakryte ostatné konštrukčné diely komínového telesa!

POZOR:

**POUŽITE NA REZANIE KOTÚČ URČENÝ VÝHRADNE NA REZANIE NEHRDZAVEJÚCEJ OCELE!
AK BOL KOTÚČ ČO LEN RAZ POUŽITÝ NA REZANIE FERITICKEJ OCELE, NIE JE ĎALEJ POUŽITELNÝ NA REZANIE NEHRDZAVEJÚCEJ OCELE!**

Prechodka strechou



1.
Prestup v strešnej rovine v strešnej fólii musí byť po obvode minimálne o 20 cm širší (požadovaný odstup od horľavých konštrukčných dielov – viď projekčné podklady).



2.
Prechodku strechou zhora osadte a podľa jej druhu (nehrdzavejúci plech alebo Wakaflex) ju zabudujte do strešnej roviny, zabezpečte tesné prepojenie s krytinou.



3.
Vycentrujte prechodku podľa komína (medzera rovnakej veľkosti dookola). Nadstrešnú časť komína rovnomerne a vodorovne zarovnajete. Rovný kus štandardným spôsobom osadte na spodný rovný diel.

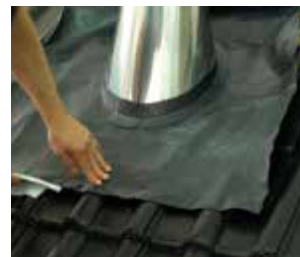

4.
Odstráňte fóliu na spodnej strane WAKAFLEXu. Materiál zľahka pritlačte na škridly a vytvarujte. Pre pevné spojenie pevne zatlačte valčekom.

POZOR!
Pravidelne kontrolujte kvalitu a utesnenie spoja manžety a rovného dielu. Životnosť tmelu je obmedzená!



5.
Strana hrebeňa: Odrežte strešnú latu na požadovanú dĺžku a pribite ju 5 cm pod horný okraj WAKAFLEXU. Prehnite bočné a horné okraje, aby ste vytvorili priehľbinu. Potom položte WAKAFLEX na krokvu s klincami v strede, vľavo a vpravo.



6.
Odrežte strešné škridly tak, aby zodpovedali tvaru kužeľa strešného kanála a pripevnite horný rad.



7.
Po osadení mažety dôkladne dotiahnite sťahujúci prvok
POZOR!:
Dodržte požadované výšky komína nad strechou - v zmysle STN EN 12391-1.



POZOR:
Ochrana proti blesku, uzemnenie

Ochrana proti blesku a uzemnenie pre voľne stojace, ale aj pre iné spalínové cesty je dodávkou odborne spôsobilých osôb pre dané riešenia a zariadenia. Nie je dodávkou spalínovej cesty!

Keď je na stavbe k dispozícii systém pre ochranu stavby pred bleskom, tak sa na tento systém musí pripojiť!

Realizácia vyústenia



1.
Osadte komínovú hlavu, a pomocí spony ju pevne uchyťte k spodnému rovnému dielu.



2.
Dažďová strieška - Meidingerova hlava (podľa potreby):
Dažďovú striešku zasuňte do prieduchu až po výlisok.



3.
Zabezpečovacie lankkou uchyťte do uzatváracieho mechanizmu spony.



Prestup strechou vždy konzultujte so zodpovedným projektantom, odborne spôsobilou osobou.

Dodržte bezpečné odstupové vzdialenosti a správne napojenie strešných izolačných vrstiev pre zachovania tesnosti a požiarnej bezpečnosti stavby!

Teplota na povrchu komína pri vyhorení sadzí môže výrazne prekročiť 300°C. Preto všetky materiály a konštrukcie v bezprostrednej blízkosti komína musia byť nehorľavé!

Na prestupy horľavými konštrukciami odporúčame použiť prestup Schiedel IGNIS Protect Ultra (prestup stenami) A systém Schiedel WDS (prestup stenami, stropmi a strechami)

Príklad realizácie prestupu

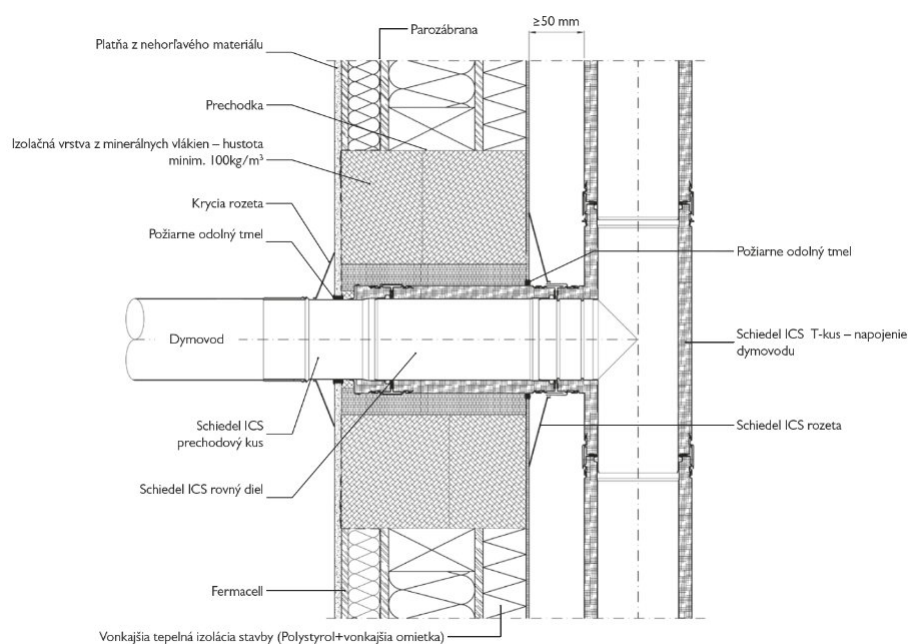

PRÍKLADY POUŽITIA WDS

Vzduchotesný prechod

PRECHOD HORĽAVOU STENOU

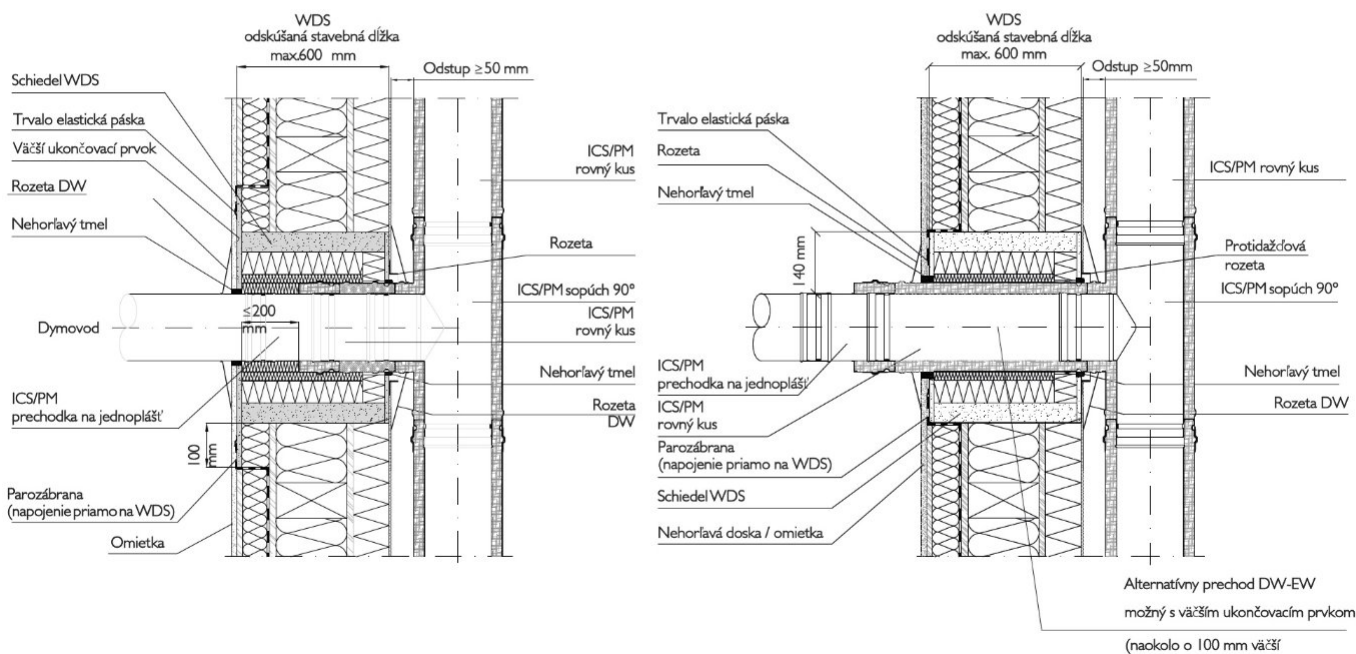

PRECHOD ŠIKMOU STRECHOU

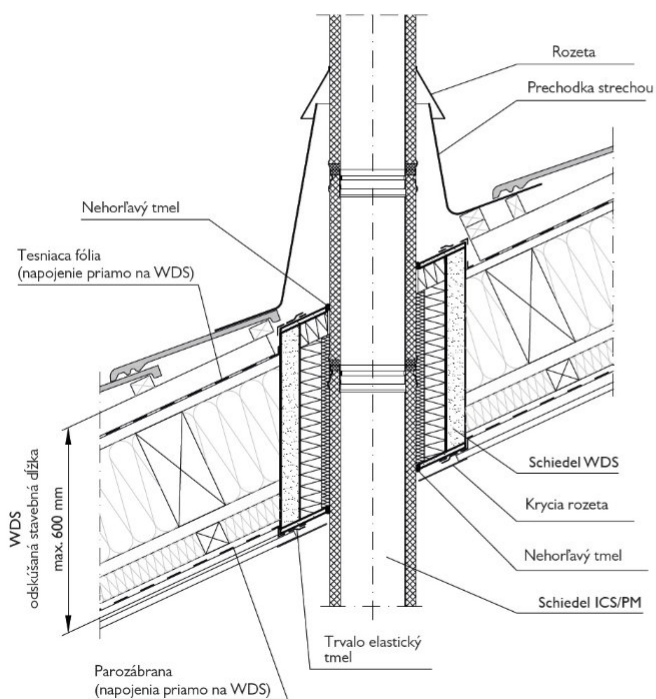

PRECHOD PLOCHOU STRECHOU

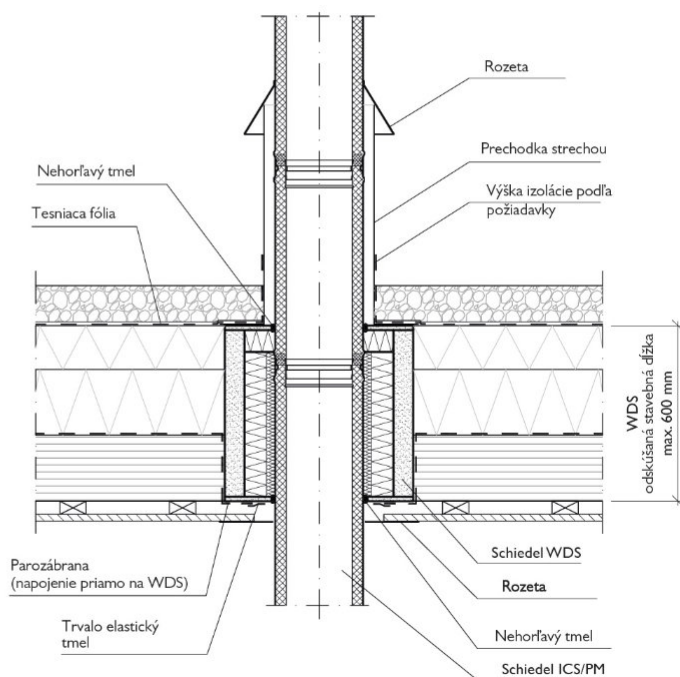

Komínový štítok - príklad

UPOZORNENIE!

Tento štítok nesmie byť zakrytý/poškodený!
Overte si aktuálne znenie DoP na webstránke výrobcu!

SCHIEDEL

Zatriedenie komínového systému podľa DoP
ICS25

SCHIEDEL

Výrobca komínového systému (distribútor)	Schiedel Slovensko, spol. s r.o., Zamarovská 177, 911 05 Zamarovce Tel.: 032/746 00 11	Model 1 kód v zmysle STN EN 1856-1 Dvojplášťový komín s izoláciou 25mm, pre aplikácie vo vnútri budovy, v šachte z horľavých materiálov, s požiarnym uzáverom v strope, všetky typy palív, suchá a vlhká podtlaková prevádzka. DN 80 - DN 300 T450 N1 W V2 L50050 G60 DN 350 - DN 450 T450 N1 W V2 L50050 G90 DN 500 - DN 600 T450 N1 W V2 L50050 G120 DN 650 - DN 900 T450 N1 W V2 L50050 G240
Návod komínového systému	Info.sk@schiedel.com www.schiedel.sk	Model 2 kód v zmysle STN EN 1856-1 Dvojplášťový komín s izoláciou 25mm, pre aplikácie vo vnútri budovy, v šachte z horľavých materiálov, s požiarnym uzáverom v strope, všetky typy palív, suchá podtlaková prevádzka. DN 80 - DN 300 T450 N1 D V3 L50050 G60 DN 350 - DN 450 T450 N1 D V3 L50050 G90 DN 500 - DN 600 T450 N1 D V3 L50050 G120 DN 650 - DN 900 T450 N1 D V3 L50050 G240
		Model 3 kód v zmysle STN EN 1856-1 Dvojplášťový komín s izoláciou 25mm, pre aplikácie vo vnútri/vonku budovy, v šachte z nehorľavých materiálov a odvetranej šachte, alebo bez šachty, s požiarnym uzáverom v strope, všetky typy palív, suchá a vlhká podtlaková prevádzka. DN 80 - DN 300 T450 N1 W V2 L50050 G50 DN 80 - DN 300 T600 N1 W V2 L50050 G75 – model 6 DN 350 - DN 450 T450 N1 W V2 L50050 G75 DN 500 - DN 600 T450 N1 W V2 L50050 G100 DN 650 - DN 900 T450 N1 W V2 L50050 G120
Návod a sídlo montážnej firmy		Model 4 kód v zmysle STN EN 1856-1 Dvojplášťový komín s izoláciou 25mm, pre aplikácie vo vnútri/vonku budovy, v šachte z nehorľavých materiálov a odvetranej šachte, alebo bez šachty, s požiarnym uzáverom v strope, všetky typy palív, suchá podtlaková prevádzka. DN 80 - DN 300 T450 N1 D V3 L50050 G50 DN 80 - DN 300 T650 N1 D V3 L50050 G75 model 7 DN 350 - DN 450 T450 N1 D V3 L50050 G75 DN 500 - DN 600 T450 N1 D V3 L50050 G100 DN 650 - DN 900 T450 N1 D V3 L50050 G200
Dátum montáže		Model 5 kód v zmysle STN EN 1856-1 Dvojplášťový komín s izoláciou 25mm, pre aplikácie vo vnútri/vonku budovy, bez šachty, alebo bez šachty, s požiarnym uzáverom v strope, podtlaková a pretlaková prevádzka s tesneniami v zmysle EN 14241-1 DN 80 - DN 700 T200 P1 W V2 L50050 O00
Sem vpíšte kód v zmysle STN EN 1856-1 podľa určenia a priemeru komínového systému z pravej strany alebo nalepte odstrihnutý štítok s vyznačením kódu: - ICS 25 —		
Priemer komínového priechodu a/alebo dymovodu mm	
Účinná / celková výška komína m	
Najnižšia/najvyššia vstupná teplota spalín °C / °C	

Praktické rady pre správnu údržbu nehrdzavejúcej ocele

- Pokiaľ prvky nevykazujú žiadne povrchové zmeny, je vhodné ich umyť čistou vodou, vysušiť a vykonať konzerváciu prípravkami na to určenými
- Ak sú viditeľné známky vápenatých usadenín alebo oxidácie, je potrebné ich vyčistiť čističom na nehrdzavejúcu oceľ, opláchnuť vlažnou vodou, vysušiť a vykonať konzerváciu prípravkom na konzerváciu a leštenie nehrdzavejúcej ocele.
- Prvky z nehrdzavejúcej ocele sa nemôžu používať a skladovať v blízkosti chlóravých zariadení alebo v sklade, kde sú skladované chemikálie.
- Chránite výrobky z nehrdzavejúcej ocele pred soľou, prachom a nečistotami.
- Pôsobenie stavebného prachu môže nezvratne poškodiť nehrdzavejúcu oceľ, preto nečistoty z komína z nehrdzavejúcej ocele čo najskôr odstráňte.
- Zabráňte kontaktu výrobkov z nehrdzavejúcej ocele s inými kovmi, predovšetkým so železom. Pozor na použitie správnej kefy pri čistení komína!
- Pravidelným ošetrovaním výrobkov z nehrdzavejúcej ocele zabránite rýchlejšiemu postupu korózie.
- V agresívnejšom prostredí so zvýšenou koncentráciou chlóru, soli, prachu, v blízkosti ciest a v priemyselných oblastiach sa odporúča ošetrovať výrobky z nehrdzavejúcej ocele v intervale 3-6 mesiacov. V menej agresívnom prostredí je lehota pre čistenie 6-12 mesiacov
- Na čistenie a údržbu komína z nehrdzavejúcej ocele nepoužívajte abrazívne čistiace prípravky ani prípravky s obsahom chlóru určené do domácnosti!

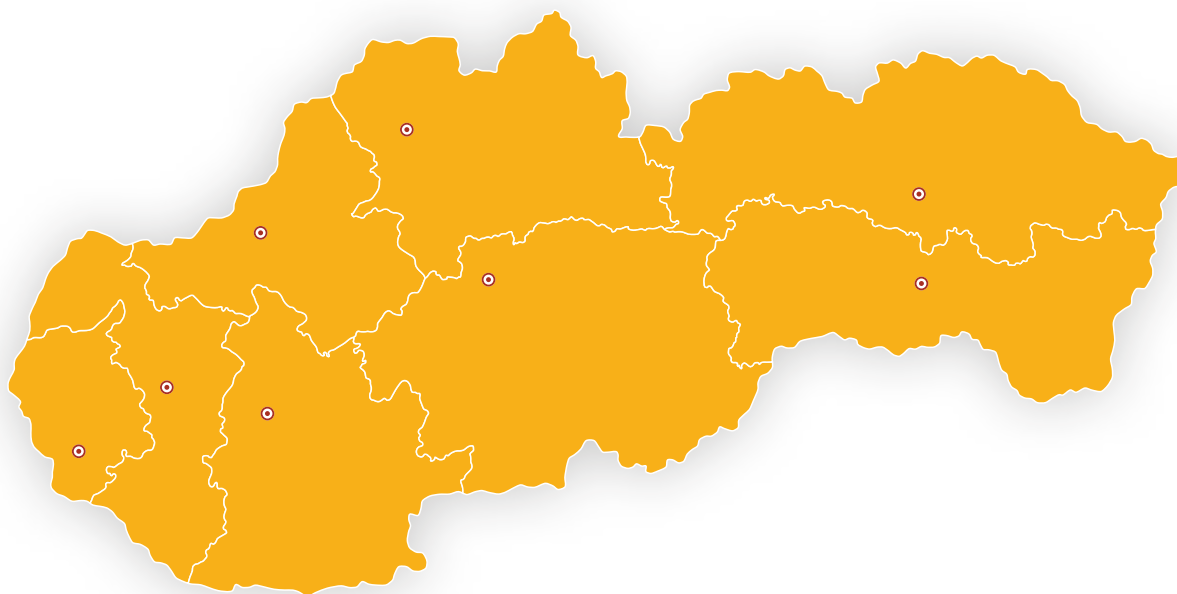

Schiedel Slovensko spol. s r.o.
Zamarovská 177
911 05 Zamarovce

telefón	032 / 7460 011
web	www.schiedel.sk
e-mail	info.sk@schiedel.com

Odbyt

KE, PO, BB	Ing. Andrea Majerovičová	0905 660 453	andrea.majerovicova@schiedel.com
NR, TT, BA	Zuzana Sivčáková	0905 974 035	zuzana.sivcakova@schiedel.com
ZA, TN	Tatiana Pagáčová	0915 763 383	tatiana.pagacova@schiedel.com
SK nehrdzavejúca oceľ	Ing. Adriana Zemanovičová	0907 896 376	adriana.zemanovicova@schiedel.com
Sklad a nahlasovanie odberov tovaru:	Michal Mrena	0915 741 487	
	nakládky	pondelok - piatok:	7.00 - 13.30
Pracovná doba		pondelok - štvrtok:	7.00 - 16.00
		piatok:	7.00 - 13.30

Regionálni odborní poradcovia

BA	Ing. Dušan Jankovský	0905 726 942	dusan.jankovsky@schiedel.com
TT	Svetozár Danko	0908 700 468	svetozar.danko@schiedel.com
NR	Bc. Tomáš Liška	0905 334 964	tomas.liska@schiedel.com
TN	Radoslav Plško	0905 726 940	radoslav.plsko@schiedel.com
ZA	Jaroslav Záh	0907 896 378	jaroslav.zan@schiedel.com
BB	Peter Škraban	0905 660 452	peter.skraban@schiedel.com
KE	Lukáš Kalina	0905 901 361	lukas.kalina@schiedel.com
PO	Slavomír Špak	0905 726 941	slavomir.spak@schiedel.com

Odborní poradcovia - špecialisti pre systémy z nehrdzavejúcej ocele

BA, TT, NR	Ing. Lukáš Masár	0907 974 044	lukas.masar@schiedel.com
TN, ZA, BB	Ing. Ján Jančí	0915 739 933	jan.janci@schiedel.com
KE	Lukáš Kalina	0905 901 361	lukas.kalina@schiedel.com
PO	Slavomír Špak	0905 726 941	slavomir.spak@schiedel.com
Product manager SK (Priemyselné projekty)	Ing. Ľubomír Jaššo	0905 974 005	lubomir.jasso@schiedel.com

Špecialista vykurovacích a rekuperačných systémov - SR

Tomáš Gabko	0908 329 946	tomas.gabko@schiedel.com
-------------	--------------	--------------------------

Technické oddelenie

Pavol Laššo	0918 917 408	pavol.lasso@schiedel.com
Ing. Maroš Plško	0905 412 491	maros.plsko@schiedel.com

Sledujte nás:

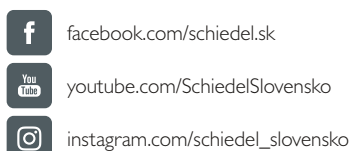

A standard
INDUSTRIES COMPANY